

## I. Les symboles

Type	Symbole	Description
Forme	—	Rectitude
	▭	Planéité
	○	Circularité
	⊘	Cylindricité
	⌒	Forme d'un profil de ligne
	⌒	Forme d'un profil de surface
Orientation	//	Parallélisme
	⊥	Perpendicularité
	∠	Inclinaison
Position	⊕	Localisation
	◎	Concentricité
	◎	Coaxialité
	≡	Symétrie
	⌒	Position d'un profil de ligne
	⌒	Position d'un profil de surface
Battement	↗	Battement simple
	↗↗	Battement total











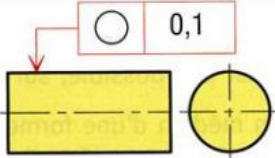
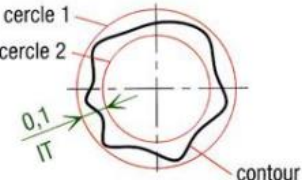

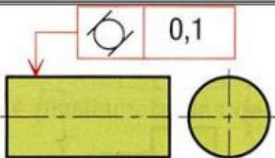
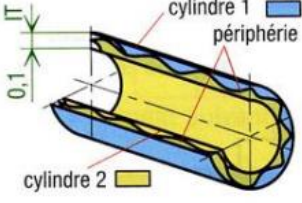

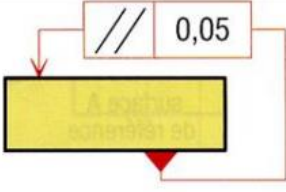
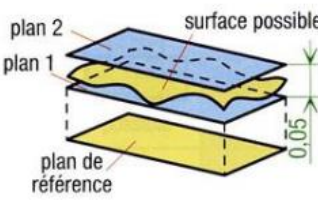
**JAMAIS** spécifié par rapport à une référence

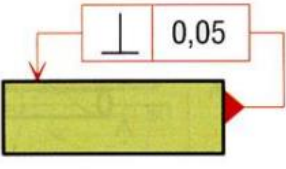
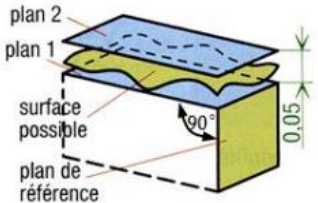

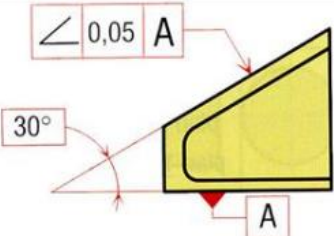
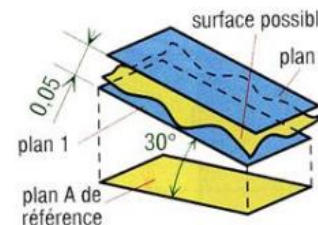
**TOUJOURS** spécifié par rapport à une référence

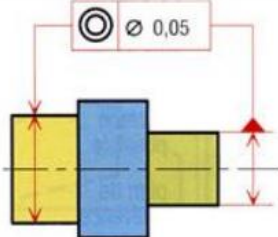
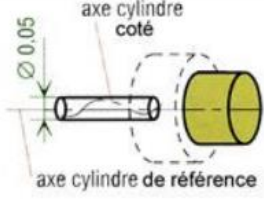
SYMBOLE	EXEMPLE	SIGNIFICATION
<b>RECTITUDE</b>  —		<p>Chaque génératrice du cylindre doit rester entre 2 droites parallèles, distantes de 0,1 mm parallèles ou non à l'axe.</p>
		<p>L'axe du cylindre doit être contenu dans une zone cylindrique de 0,05 mm de diamètre.</p>
<b>PLANEITE</b>  ▭		<p>La surface repérée doit être comprise entre deux plans parallèles distants de 0,08 mm.</p>

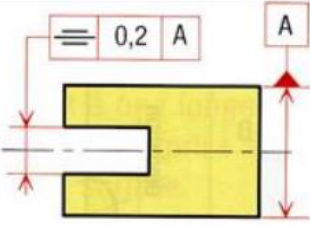
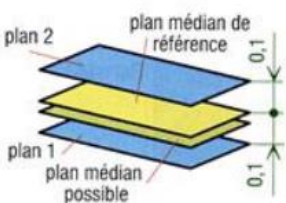
<p><b>CIRCULARITE</b></p> 		 <p>Le contour de chaque section perpendiculaire à l'axe doit rester entre deux cercles concentriques distants de 0,1 mm, centrés ou non sur l'axe du cylindre.</p>
<p><b>CYLINDRICITE</b></p> 		 <p>La périphérie du cylindre doit être contenue entre deux cylindres coaxiaux distants de 0,1 mm (englobe la rectitude et la circularité).</p>
<p><b>PARALLELISME</b></p> 		 <p>La surface supérieure doit rester entre deux plans distants de 0,05 (plans 1 et 2) parallèles au plan de référence inférieur.</p>
<p><b>PERPENDICULARITE</b></p> 		 <p>La surface supérieure doit rester entre deux plans distants de 0,05 perpendiculaires au plan de référence repéré.</p>
<p><b>INCLINAISON</b></p> 		 <p>La surface repérée doit rester entre deux plans parallèles distants de 0,05 et inclinés de 30° par rapport au plan de référence A.</p>
<p><b>COAXIALITE</b></p> 		 <p>L'axe du cylindre de gauche (coté) doit être contenu dans une zone cylindrique de diamètre 0,05 dont l'axe est celui du cylindre droit (de référence).</p>
<p><b>SYMETRIE</b></p> 		 <p>Le plan médian de la rainure doit être compris entre deux plans (1 et 2) parallèles distants de 0,2 et disposés symétriquement par rapport au plan médian de référence A.</p>

## LOCALISATION

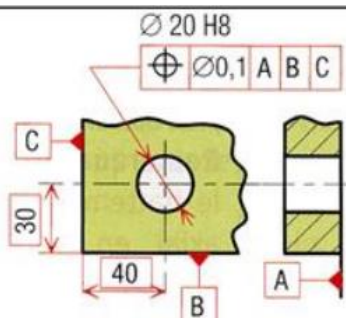

L'axe du trou de 20 doit être situé dans une zone cylindrique de diamètre 0,1 dont l'axe est perpendiculaire à A et positionnés par les cotes théoriques encadrées de 30 et 40.

cylindre de diamètre 0,1 perpendiculaire à A

axe possible du trou

## BATTEMENT

### SIMPLE



#### BATTEMENT SIMPLE RADIAL

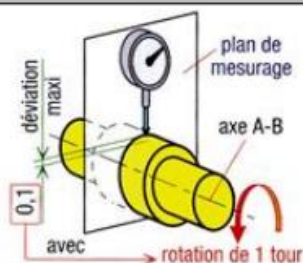
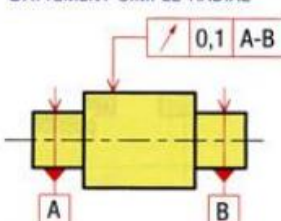

Le battement radial ne doit pas dépasser 0,1 dans chaque plan de mesure pendant une révolution complète de la pièce autour de l'axe de référence A-B.

#### BATTEMENT SIMPLE AXIAL

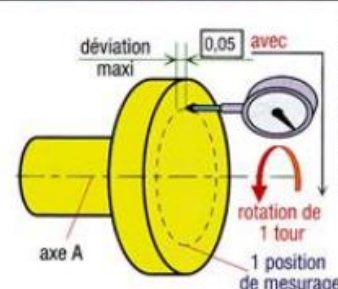
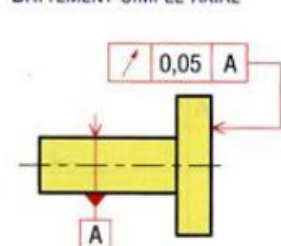

Le battement axial ne doit pas dépasser 0,05 dans chaque position de mesure pendant une révolution complète de la pièce autour de l'axe de référence A.

#### BATTEMENT SIMPLE OBLIQUE

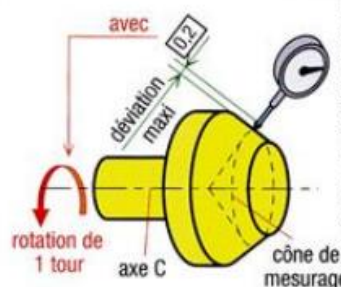
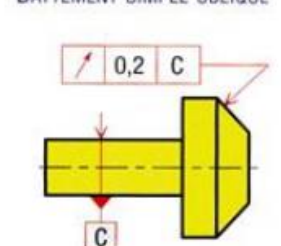

Le battement oblique dans la direction de la flèche ne doit pas dépasser 0,2 dans chaque cône de mesure pendant une révolution complète de la pièce autour de l'axe de référence C.

## BATTEMENT

### TOTAL



#### BATTEMENT TOTAL RADIAL

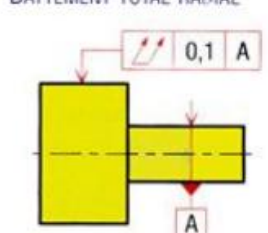

Le cylindre repéré doit rester entre deux cylindres coaxiaux, distants de 0,1 dont les axes coïncident avec l'axe de référence A (pour une rotation complète autour de cet axe).

**Remarque :** comme le battement simple radial en déplaçant en plus l'appareil de mesure le long d'une génératrice du cylindre.

#### BATTEMENT TOTAL AXIAL

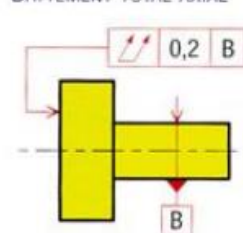

La surface repérée doit être comprise entre deux plans parallèles, distants de 0,2 et perpendiculaires à l'axe de référence B (pour une rotation complète autour de cet axe).

**Remarque :** comme le battement simple axial en déplaçant en plus l'appareil de mesure le long d'un rayon.

#### BATTEMENT TOTAL OBLIQUE

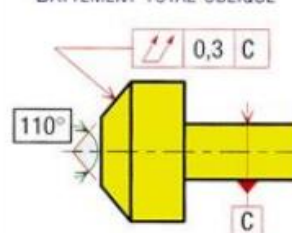

La surface repérée doit être comprise entre deux cônes distants de 0,3, d'angle 110° et coaxiaux à l'axe de référence C (pour une rotation complète autour de cet axe).

**Remarque :** comme le battement simple oblique en déplaçant en plus l'appareil de mesure le long d'une génératrice du cône.