

L'étau orientable pour établi

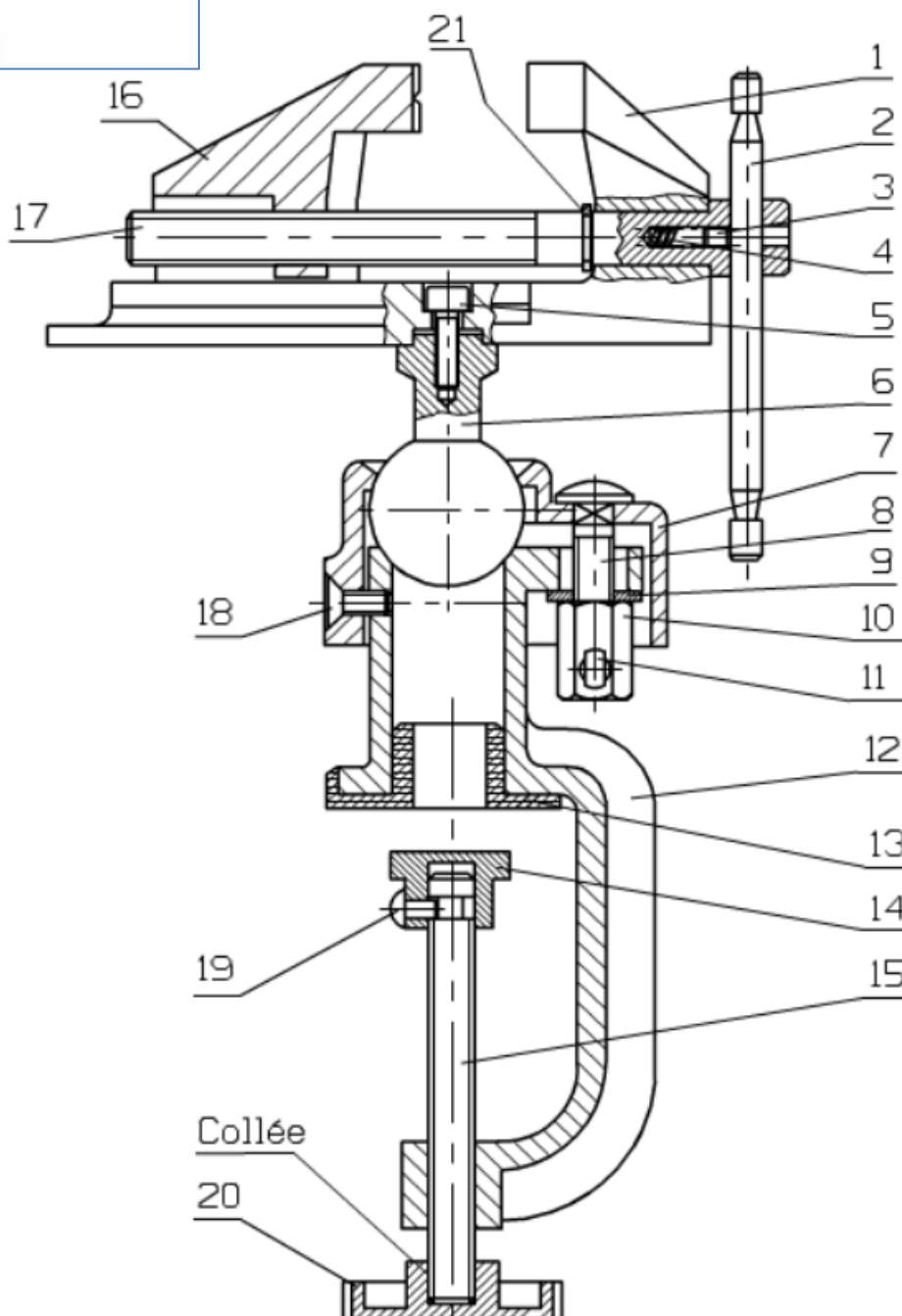

Le système étudié permet de d'orienter et de maintenir une pièce pendant une opération de perçage ou de collage.



1) Quels sont les solides déformables ?

.....

2) Retrouver les classes d'équivalences

Sous-ensemble 1	{ }	Sous-ensemble 2	{ }
Sous-ensemble 3	{ }	Sous-ensemble 4	{ }
Sous-ensemble 5	{ }	Sous-ensemble 6	{ }
Sous-ensemble 7	{ }		

Pour ne pas compliquer, on a choisi de laisser les pièces

3) Sur le dessin page 1, colorier les différentes classes comme dans la correction

4) Réaliser le graphe de liaisons en retrouvant les liaisons entre chaque sous-ensemble (vous pouvez utiliser les couleurs ou les noms des sous-ensembles)

N'oubliez pas de préciser leur axe !

5) Réaliser le schéma cinématique, identifier les sous-ensembles

