

Noms : _____
 Prénoms : _____
 Classe : _____
 Date : _____

Note : /20



Compétences abordées :

A2 Analyser le système
 B2 Proposer ou justifier un modèle

Problématique :

On veut répondre à la question suivante : « *Comment créer le modèle d'un mécanisme afin de l'exploiter en simulation ?* »

Critères d'évaluation et barème :

Autonomie, soin et quantité de travail	/3
1. Etude des classes d'équivalences cinématiques (Q1 à Q4)	/6
2. Graphe des liaisons (Q5-Q6)	/8
3. Schéma cinématique (Q7)	/2
4. Exploitation du modèle	/1

1. Etude des classes d'équivalences cinématiques :



Mettre en marche le pilote et observer les groupes de pièces qui n'ont aucun mouvement entre elles.

Ces groupes de pièces sont appelés **Classes d'Equivalence Cinématiques (CEC)**.

Q1. Sur la vue 3D page suivante, colorier la CEC « Corps » en rouge.

Q2. Sur la vue 3D page suivante, colorier la CEC « Vis » en vert.

Q3. Sur la vue 3D page suivante, colorier la CEC « Tige » en bleu.

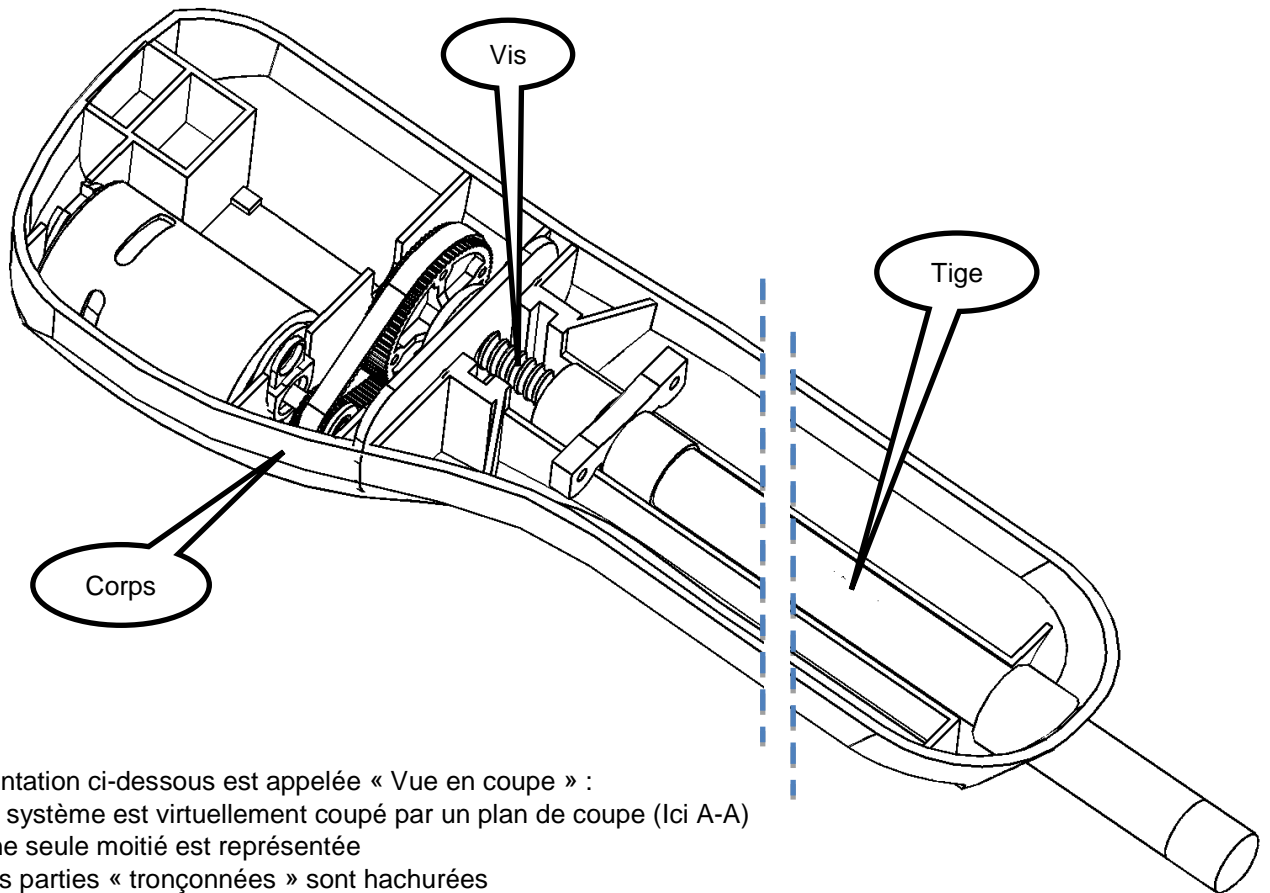

La représentation ci-dessous est appelée « Vue en coupe » :

- Le système est virtuellement coupé par un plan de coupe (Ici A-A)
- Une seule moitié est représentée
- Les parties « tronçonnées » sont hachurées

Q4. Colorier avec les mêmes couleurs la vue 2D ci-dessous (ne pas colorier dans l'encadré en pointillé et le moteur) :

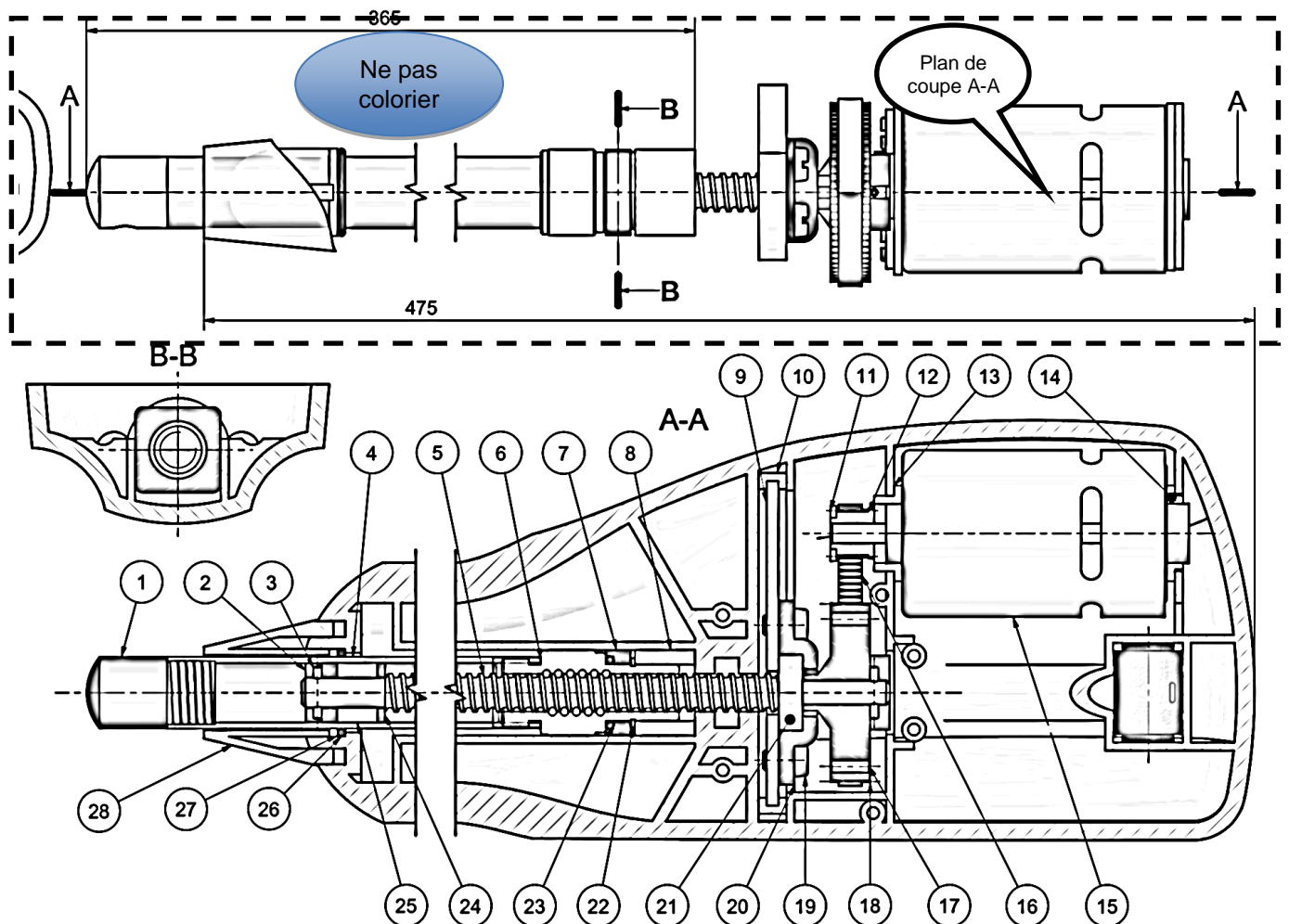

2. Graphe des liaisons :

Le graphe des liaisons est un modèle de mécanisme représentant les CEC et les liaisons qui le composent :

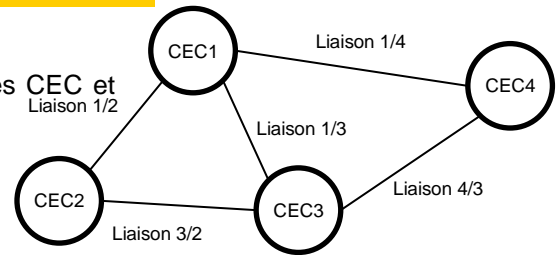

2.1. Analyse des liaisons :

Sur la vue « crevée » ci-dessous, on a colorié :

- En rouge les surfaces de contact entre les CEC « Corps » et « Vis »
- En vert les surfaces de contact entre les CEC « Corps » et « Tige »
- En bleu les surfaces de contact entre les CEC « Tige » et « Vis »

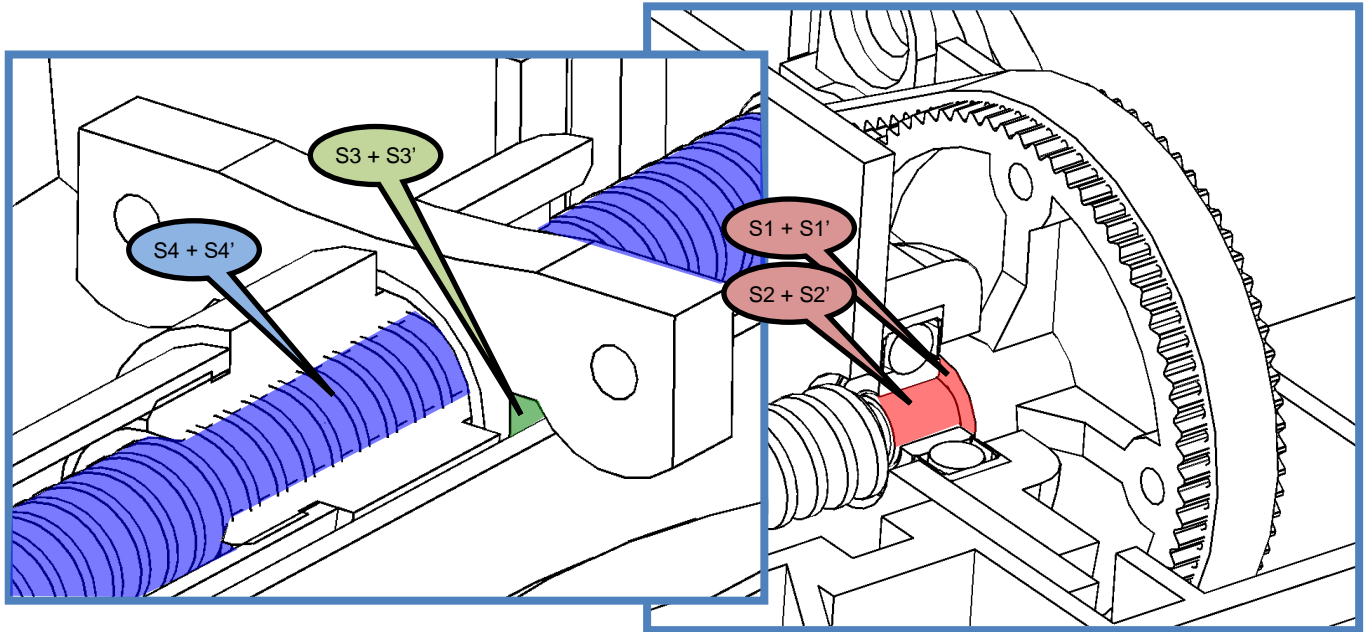

Q5. Compléter le tableau suivant :

Contact	Corps / vis	Bâti / Levier moteur	Levier moteur / Lisse
Surfaces en contact	S3 sur S3'
Nature des surfaces	Plan/Plan
Nature géométrique du contact	Plan
Nom de la liaison	Glissière
Représentation 3D (2 couleurs)			

2.2. Graphe :

Q6. Réaliser le graphe des liaisons en utilisant le nom des CEC défini précédemment et en respectant les couleurs de la question 1 :

3. Schéma cinématique :

Q7. Choisir ci-dessous parmi les 3 propositions le bon schéma cinématique et le dessiner avec les couleurs de la question 1 sur la vue du pilote en transparence :

Note : Par convention, on repère le bâti par un  (relié à la CEC bâti).

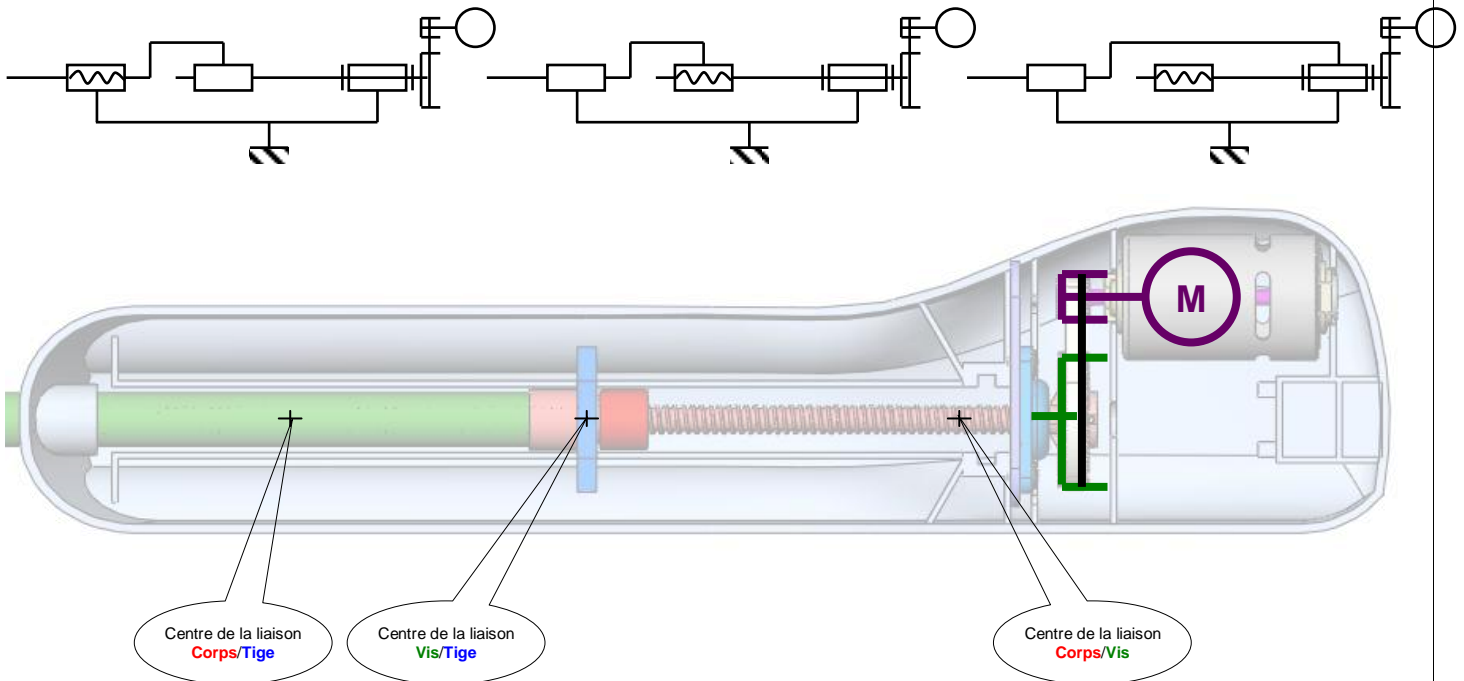

4. Exploitation du modèle :

Ouvrir la maquette SolidWorks, et s'assurer que Méca3D est activé.

Dans l'onglet Méca3D, effectuer un clic droit sur « Mécanisme » et cliquer sur « Construction Automatique ».

Corriger les liaisons au besoin, effectuer un calcul mécanique et simuler le fonctionnement du pilote.

Q8 : Faites vérifier votre travail par votre professeur

