

Noms : \_\_\_\_\_  
Prénoms : \_\_\_\_\_  
Classe : \_\_\_\_\_  
Date : \_\_\_\_\_



**Note : /20**

Présentation / Soins	/3
Analyse du besoin (Q1)	/3
Analyse de la source d'énergie (Q2, Q3, Q4, Q5)	/1
Analyse du fonctionnement (Q6, Q7, Q8)	/4
Analyse des composants (Q9)	/2.5
Analyse des flux (Q10, Q11)	/6.5

**Q6:**

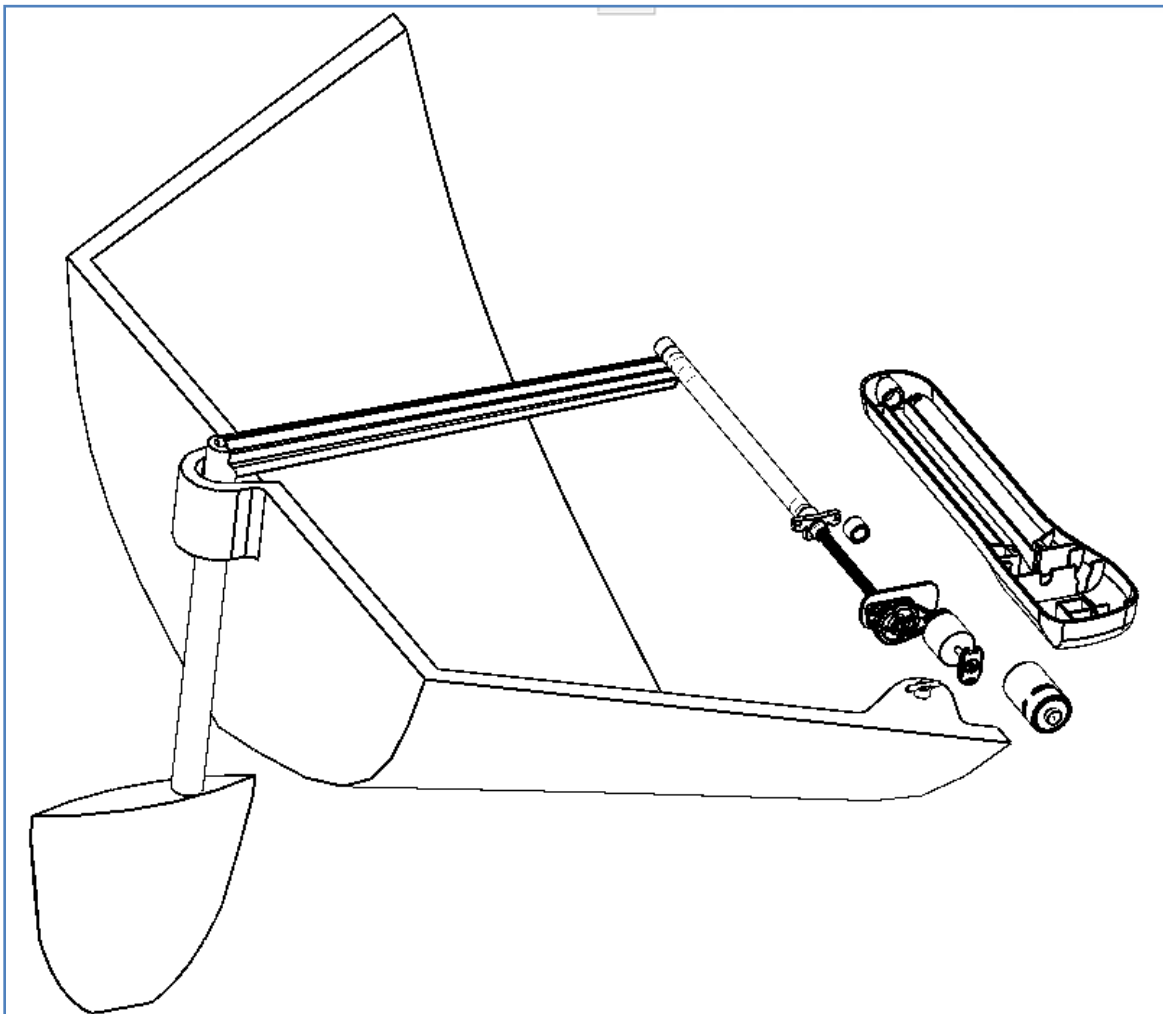

Q10:

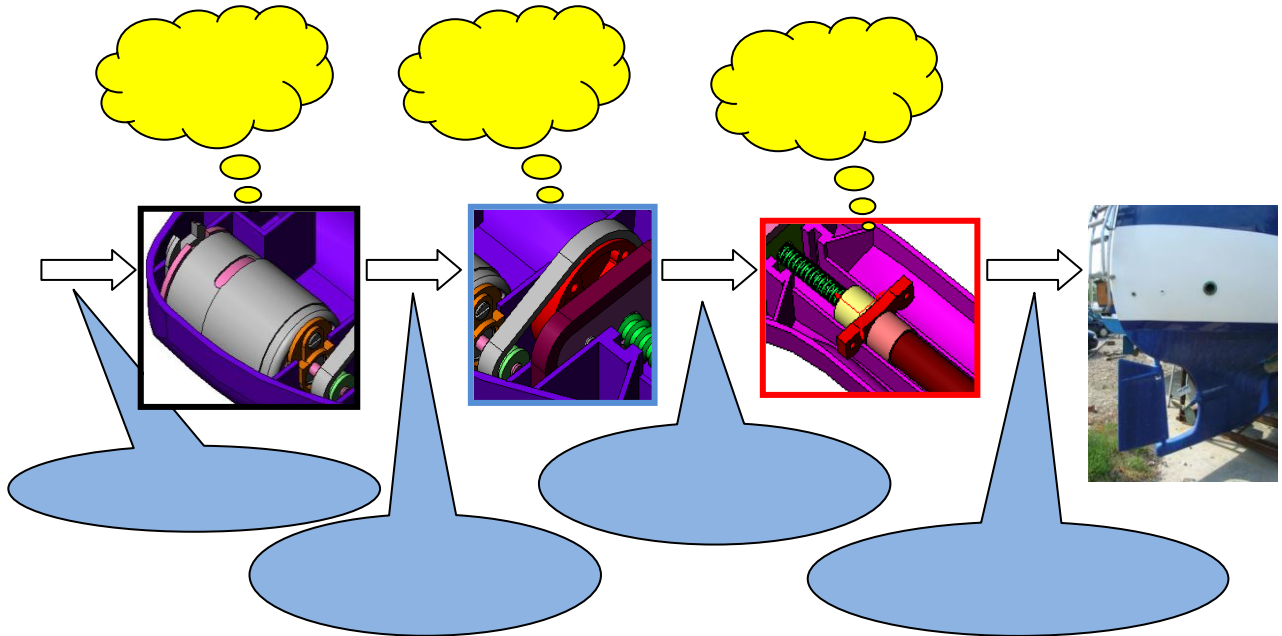

Q11:

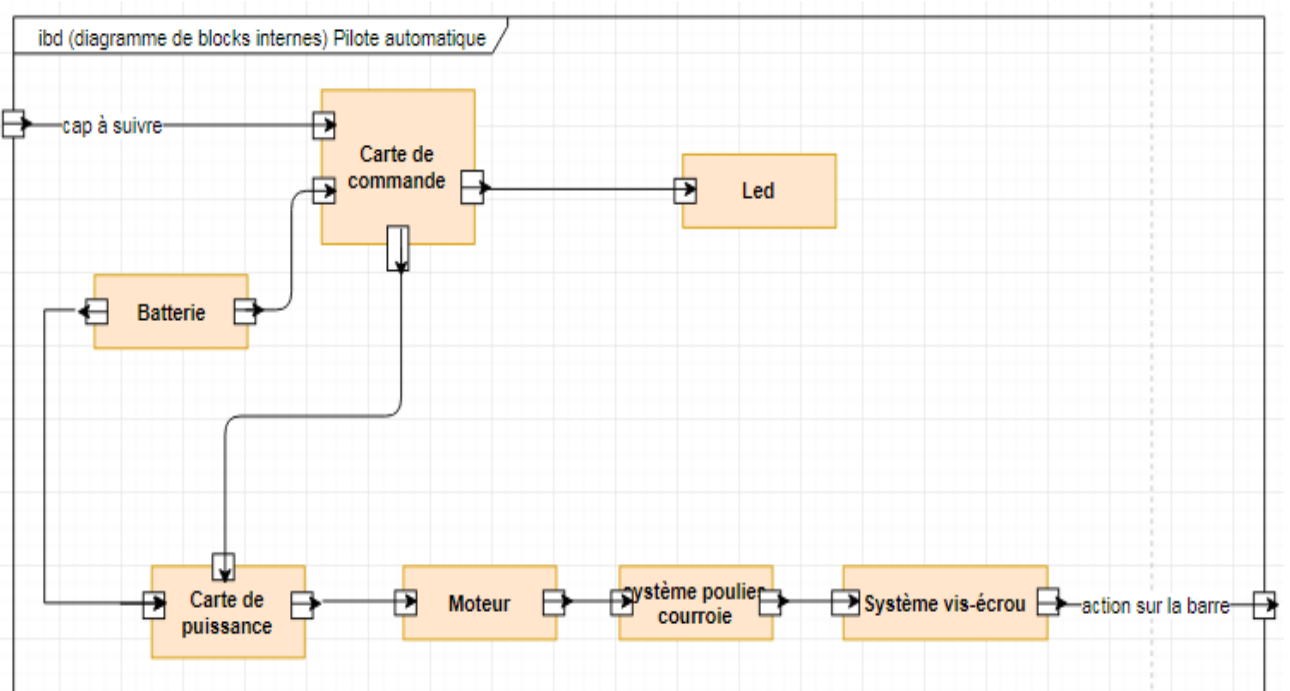



**TP Analyse Fonctionnelle /  
Structurelle  
PILOTE AUTOMATIQUE**

**Spé SI**  
2020-21  
TP