

1. Pousse-seringue :

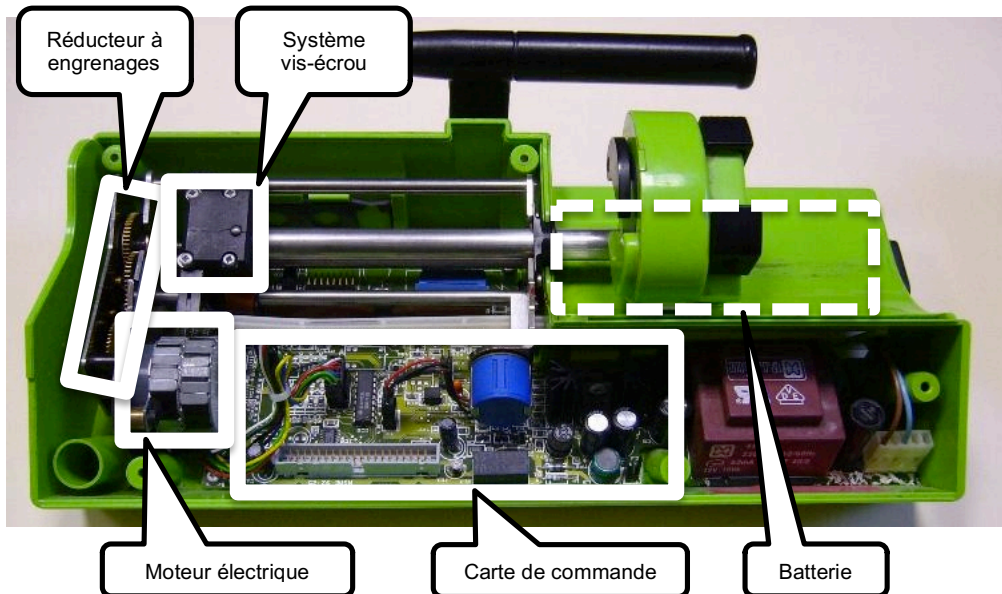

Energie d'entrée :

- U = tension en V, se mesure avec un voltmètre branché en parallèle
- I = intensité en A, se mesure avec un ampèremètre en série

Energie de sortie :

- F = Force en N, se mesure avec un dynamomètre
- V = Vitesse en m/s, se déduit en mesurant le temps pour parcourir une distance ($V = d/t$)

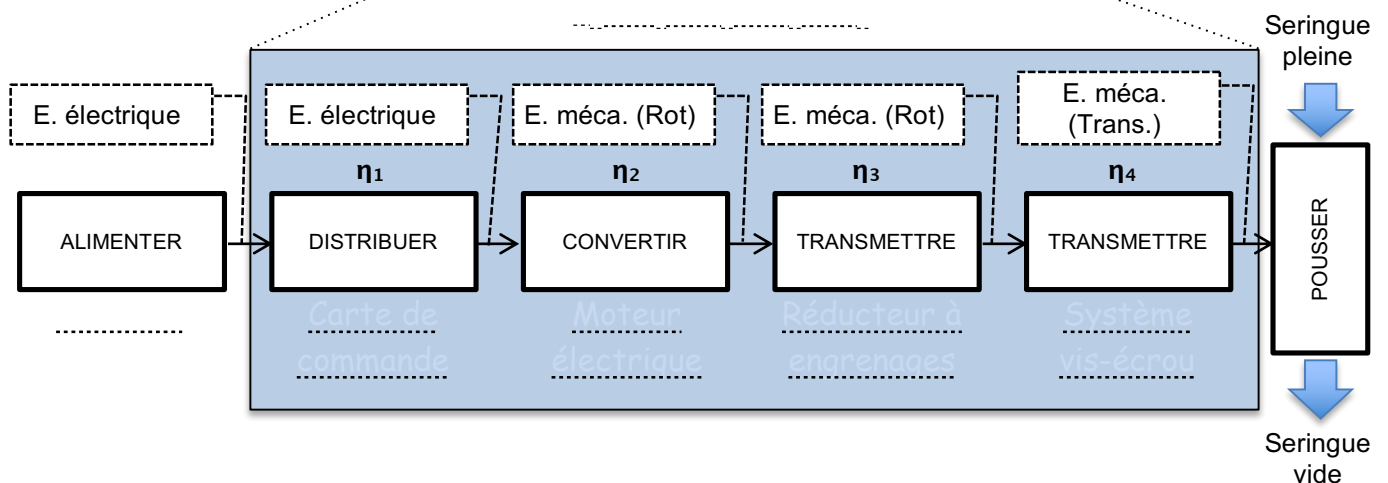
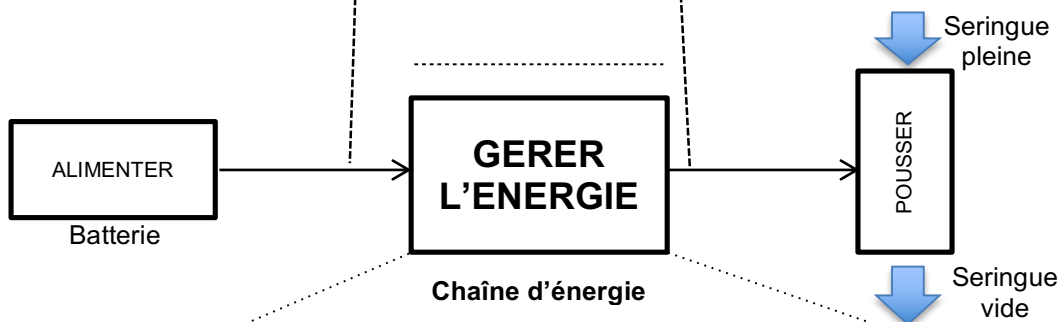

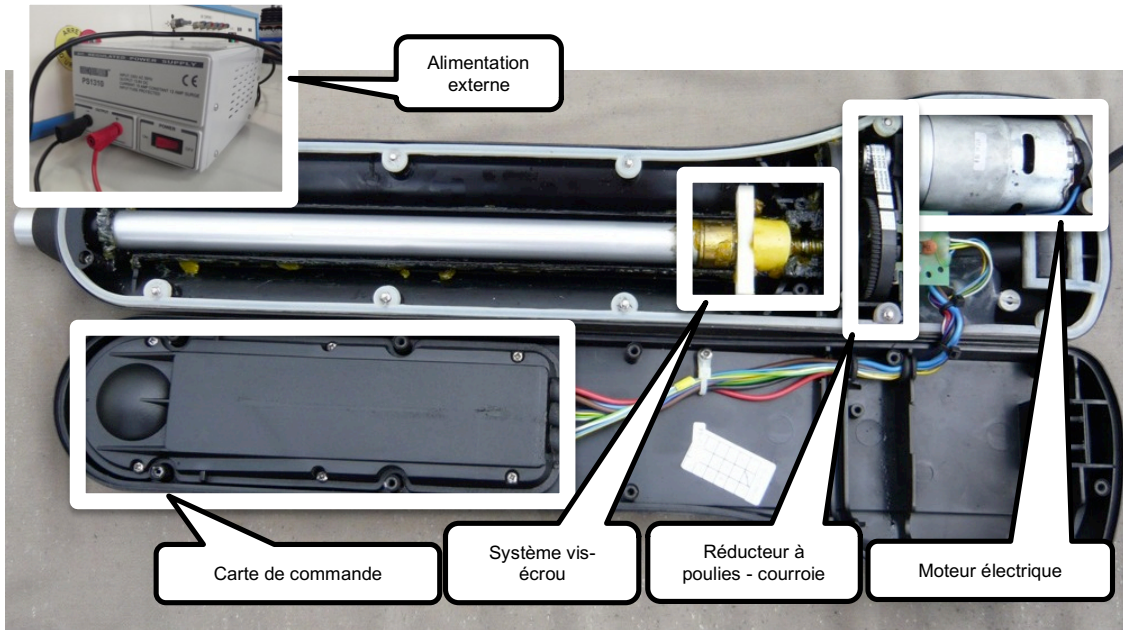

Energie d'entrée :

- U = tension en V, se mesure avec un voltmètre branché en parallèle
- I = intensité en A, se mesure avec un ampèremètre en série

Energie de sortie :

- F = Force en N, P = m.g (masse x pesanteur)
- V = Vitesse en m/s, se déduit en mesurant le temps pour parcourir une distance ($V = d/t$) ou avec un tachymètre

