

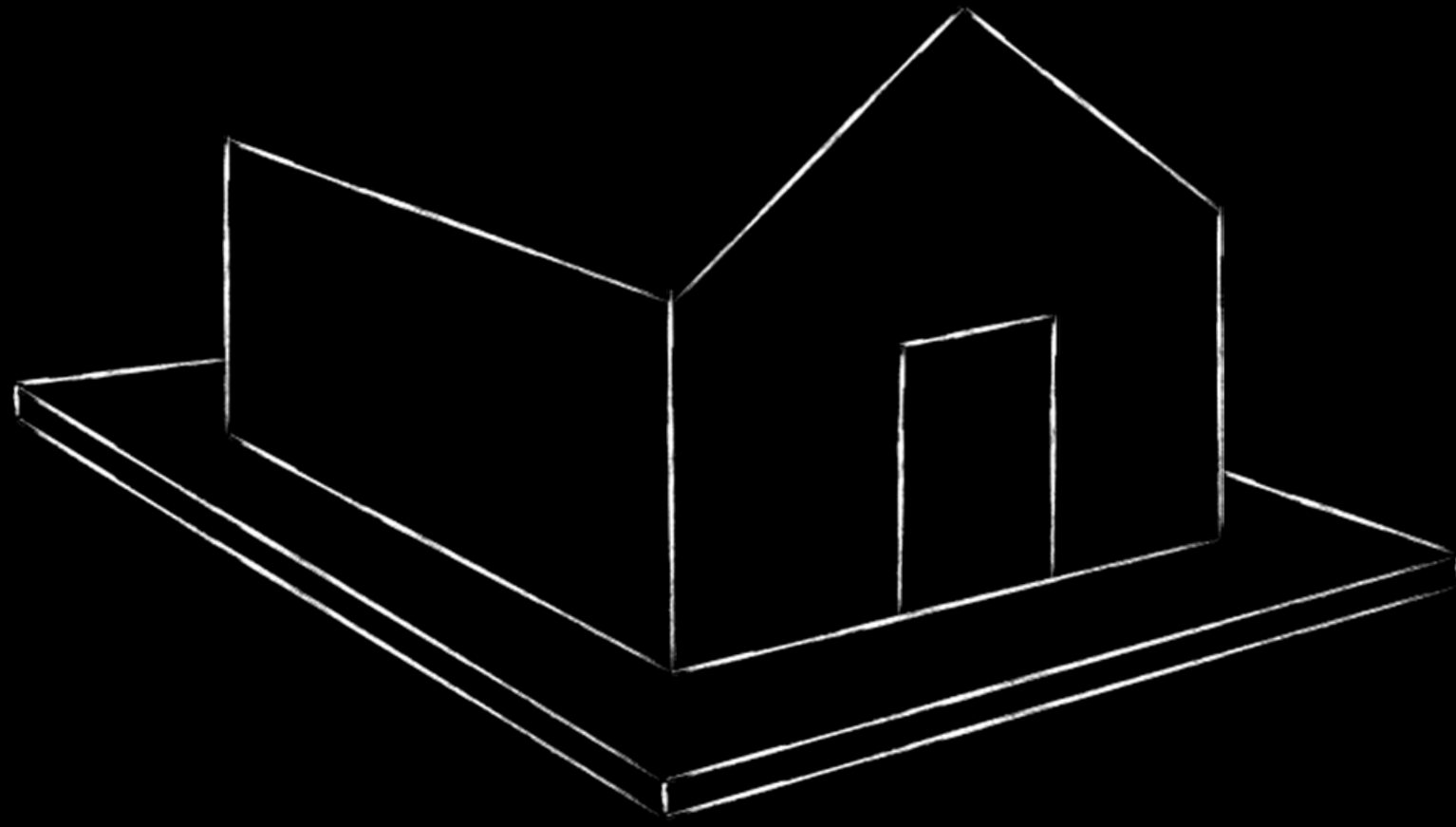

Fabriquons nos idées !
Pourquoi maquetter ?

qu'y a-t-il derrière le succès
commercial de certaines
innovations ?

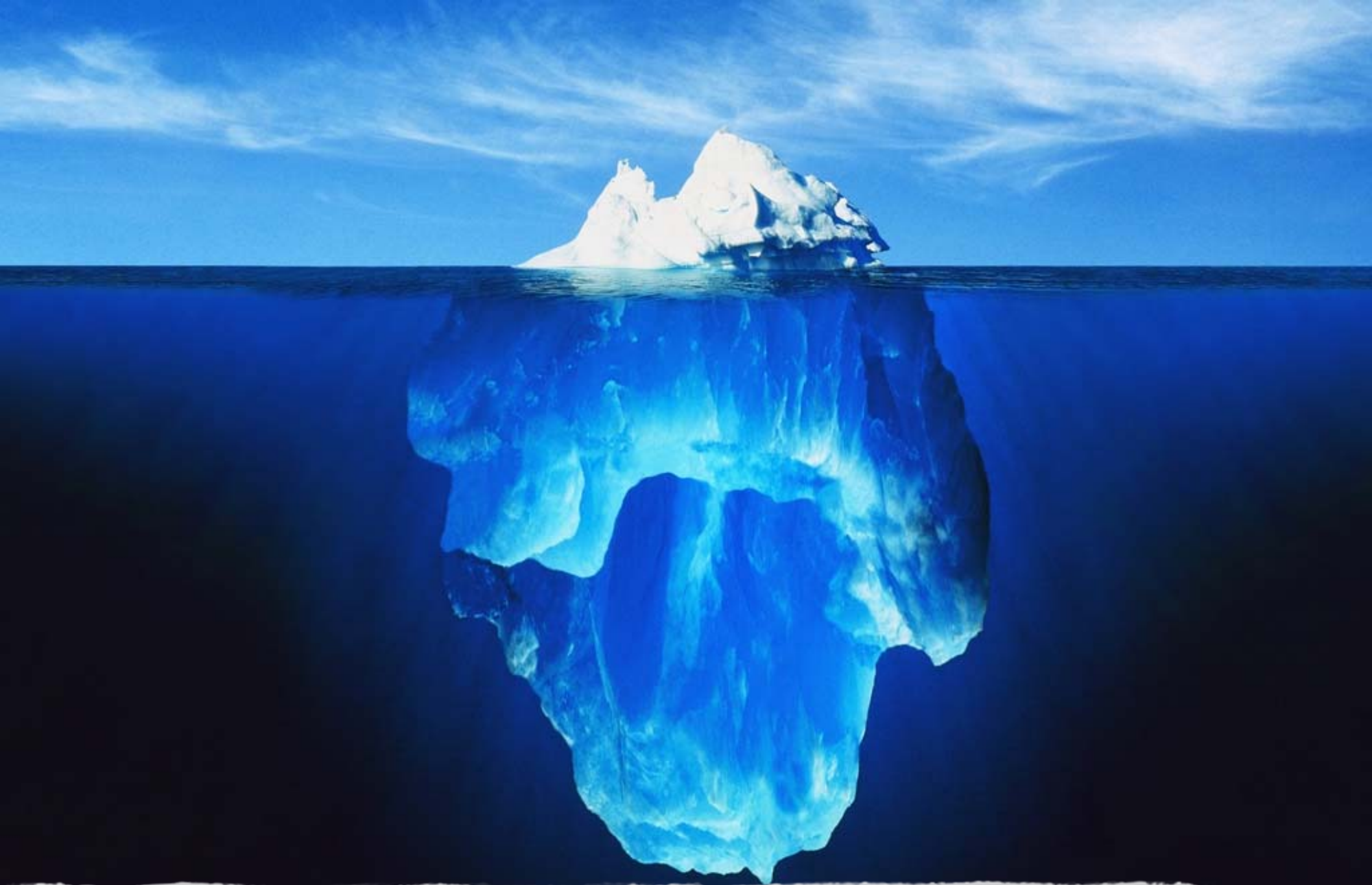



une partie immergée faite de maquettage,
de prototypage et de tests

des essais et des tests des plus simples...



... aux plus sophistiqués





des maquettes et des prototypes proches de la réalité...

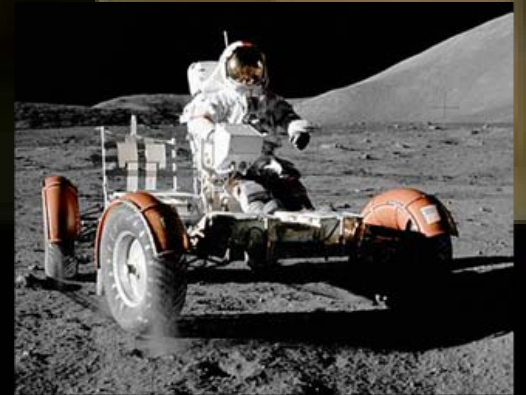

... ou purement fonctionnels

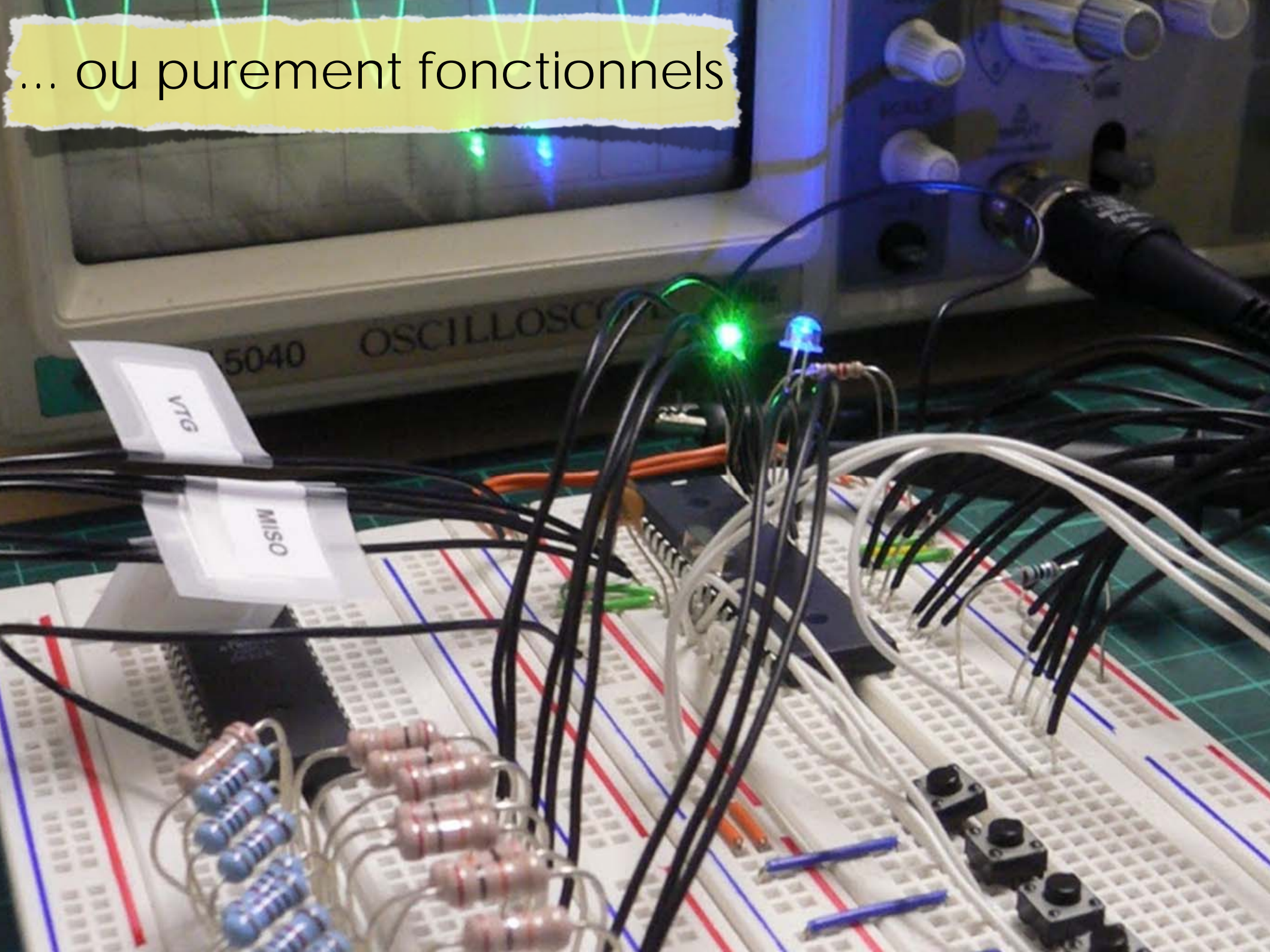

beaucoup de leçons
tirées d'erreurs

FOR BIG MISTAKES.
TAIWAN

de multiples itérations

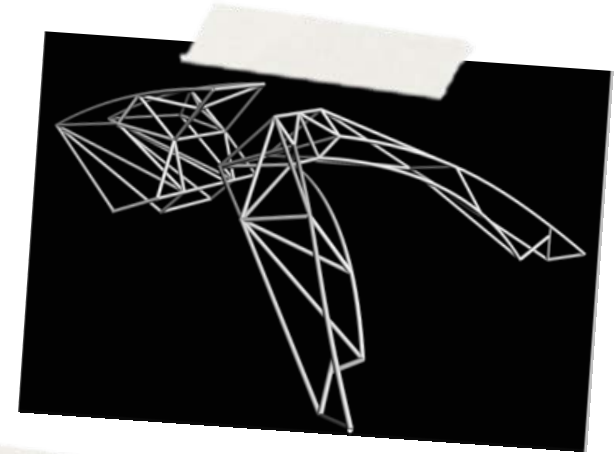
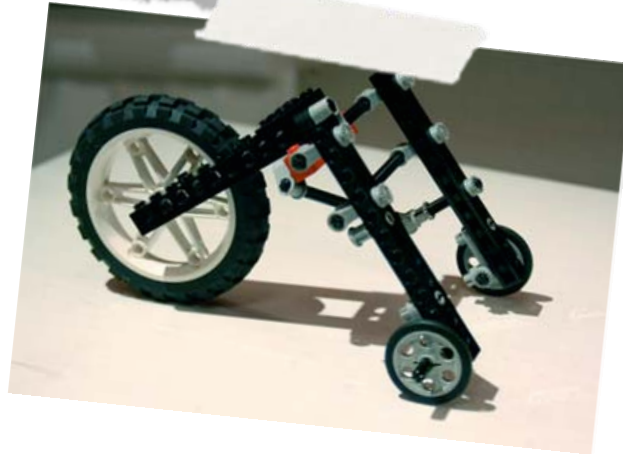

de l'expérience accumulée



le volume d'itération est la
clé de l'innovation

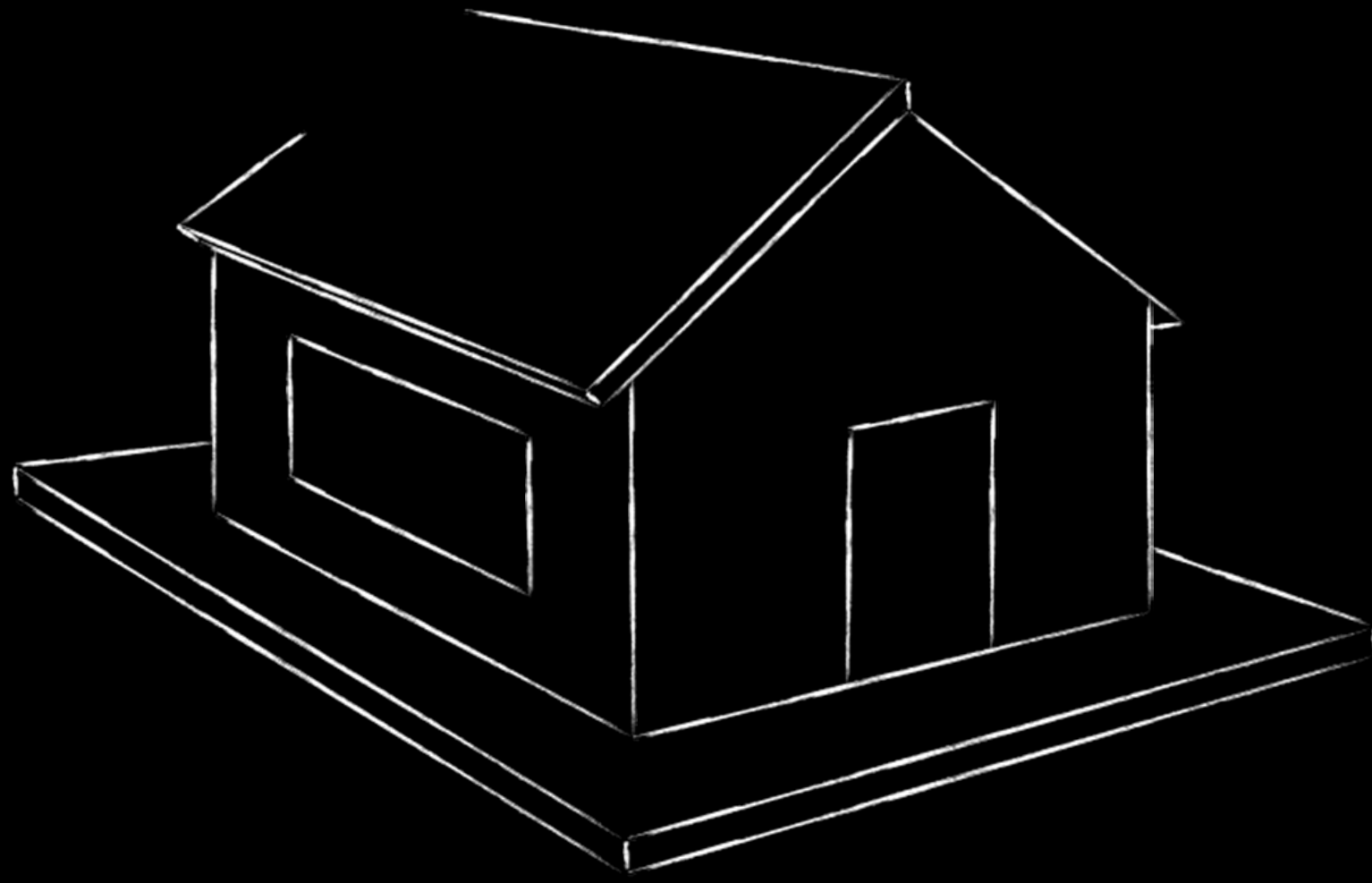

la souris n'a pas toujours eu cette forme



le premier prototype en 1965
avait cette allure



ont suivi de nombreux essais



sous forme de croquis ...

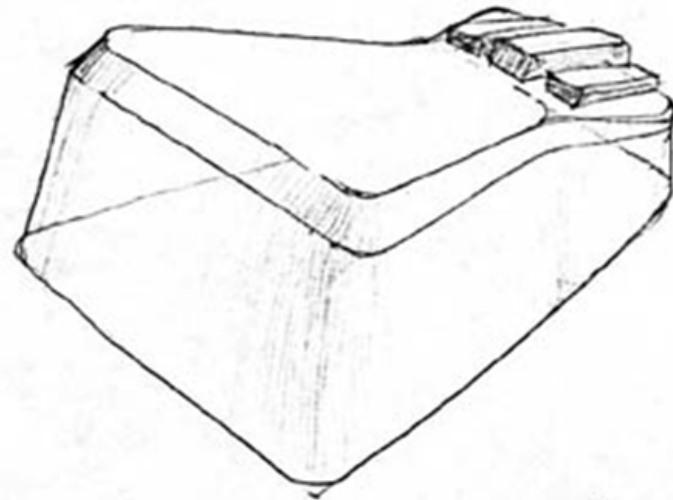
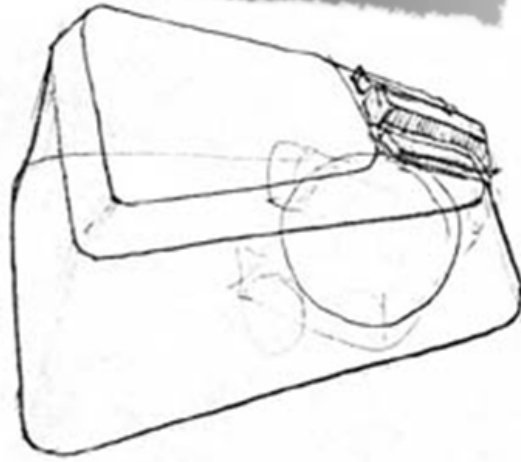

... ou de maquettes 3D

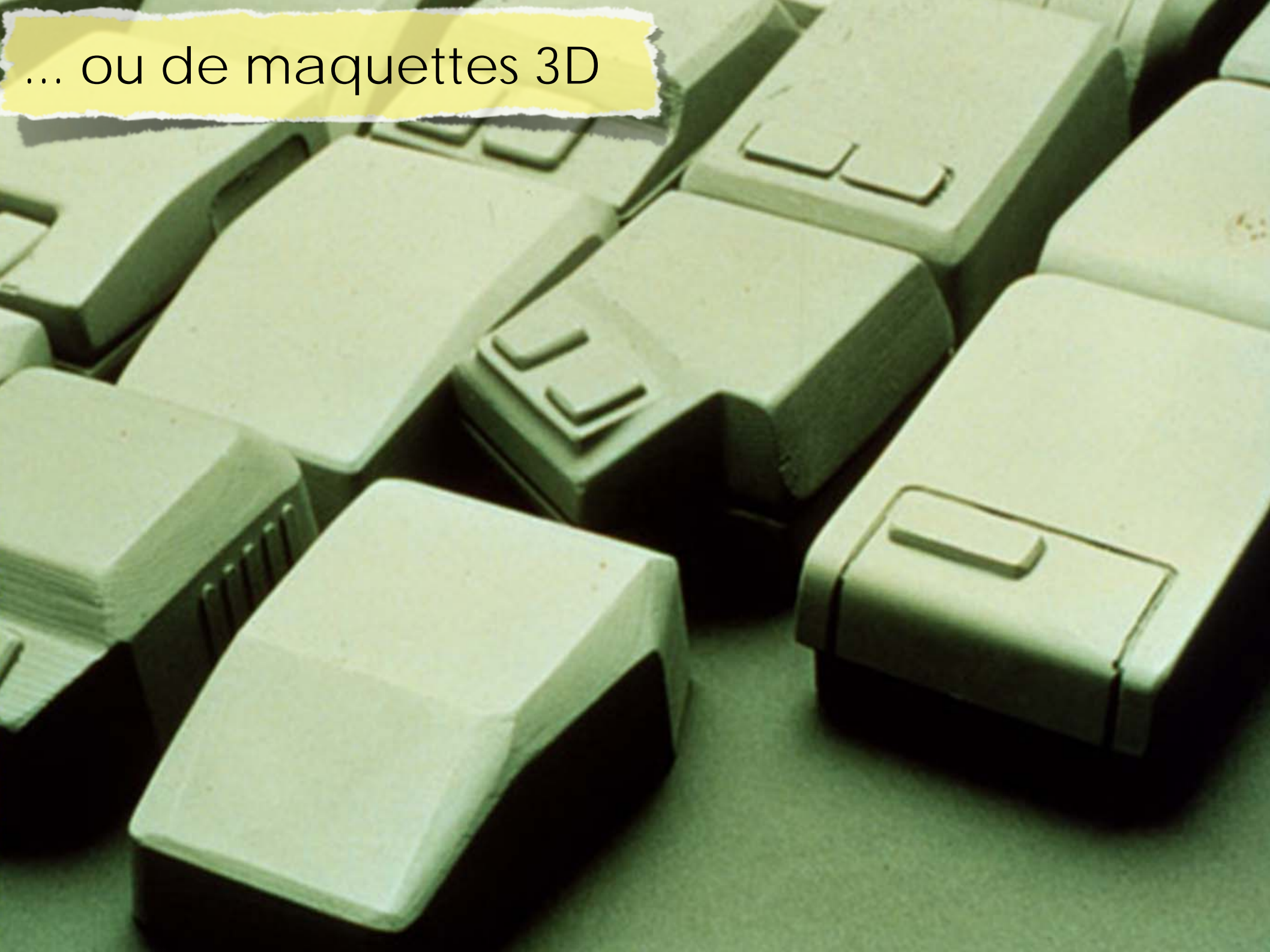



pour des produits en constante évolution

prototyper est dans l'ADN
des entreprises innovantes

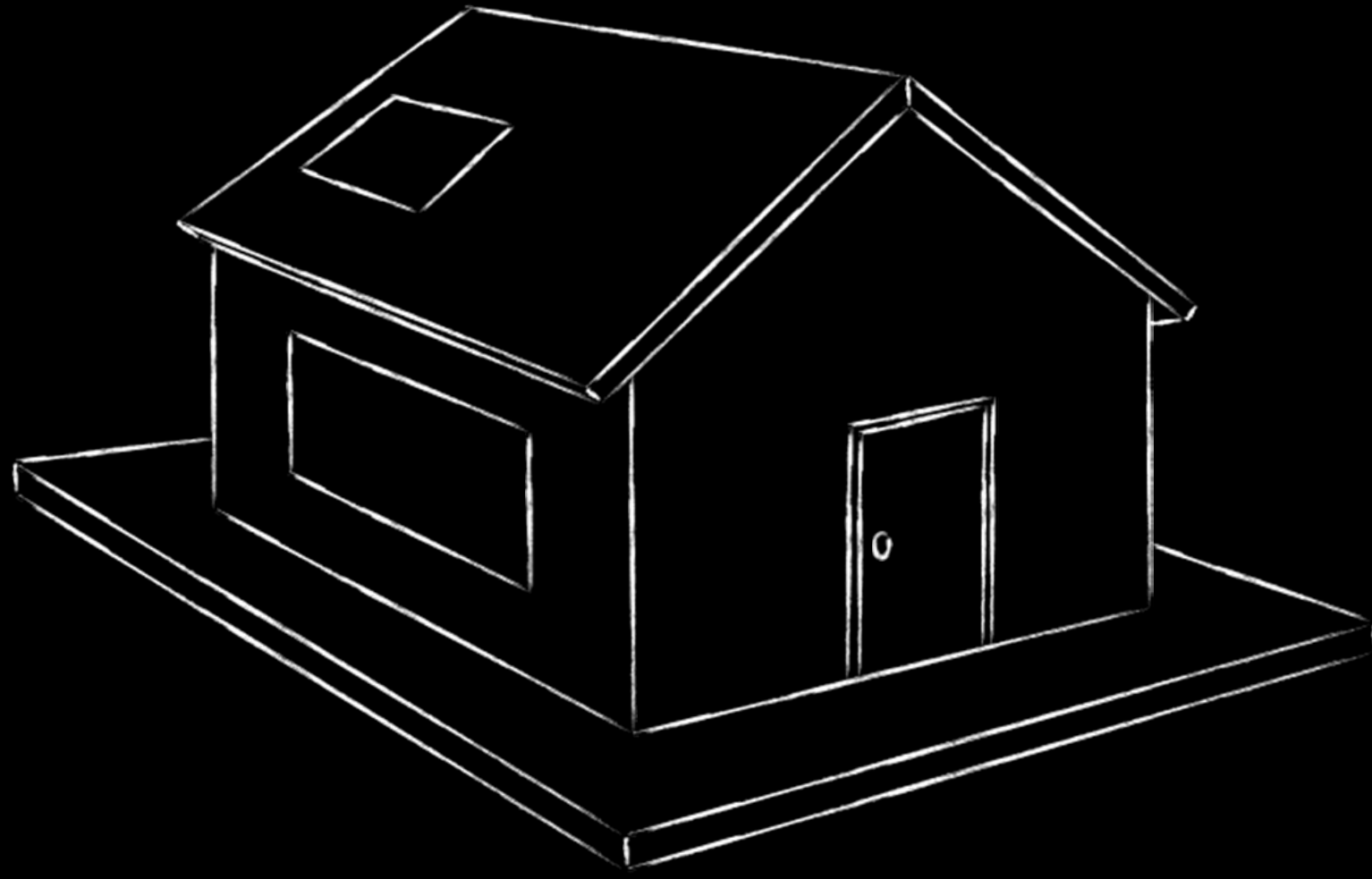

vous souvenez-vous de cela?





ou de cette version ?

quelques autres...



vous vous rappelez seulement de cela !



et des succès suivants

BIBLIOTHÈQUE

- Musique
- Films
- Émissions de télévision
- Podcasts
- Radio

STORE

- iTunes Store

LISTES DE LECTURE

- Mix de soirée
- Ajouté récemment
- Années 90
- Clips vidéo musicaux
- Les 25 plus écoutés
- Meilleur classement
- Morceaux récents

L'iTunes STORE

- Musique
- Vidéoclips
- Livres audio
- Podcasts
- Jeux iPod
- Courts métrages Pixar
- iTunes U **NOUV.**

PLUS DE MUSIQUE

- iMix
- Les Indispensables iTunes
- Leur playlist
- iTunes Originals
- iTunes Festival : Lo... **NOUV.**
- Live from London
- Nike Sport Music **NOUV.**
- Mon iTunes **NOUV.**

GENRES

- Alternative
- Blues

NOUVEAUTÉS

Accueil | Rock | Variété fran... | Pop | Alternative | Electronique

 Working Man's Cafe Ray Davies	 Queen Rock Montre... Queen	 Long Road Out of E... Eagles	 The Sweet Vandals The Sweet Vandals
 La porte plume Amélie-les-crayons	 Freedom of Speech Border Crossing	 The Lost Crooners Daniel Yvinec	 Saveurs exotiques Les Déeses

EXCLUSIVITÉS

Tout afficher

 Summer Dreams (B... The Accidents	 Seven Nation Army (... The Dynamics	 Stop Breaking My H... Rahsaan Patterson	 The Sentinel (Bonus... Aerial
--	--	--	--------------------------------------

RACCOURCIS

- Explorer
- Recherche avancée
- Votre compte
- Offrir avec iTunes
- Utiliser un code
- Support
- Compléter l'album **NOUV.**
- iTunes Plus **NOUV.**

CLASSEMENT MORCE...

- Don't Stop the Music
Rihanna
- Goodbye Philadelphia
Peter Cincotti
- New Soul
Yael Naïm
- Baby When the Light
David Guetta
- 1973
James Blunt

SUR UN AIR DE

le prototype comme quête de simplicité

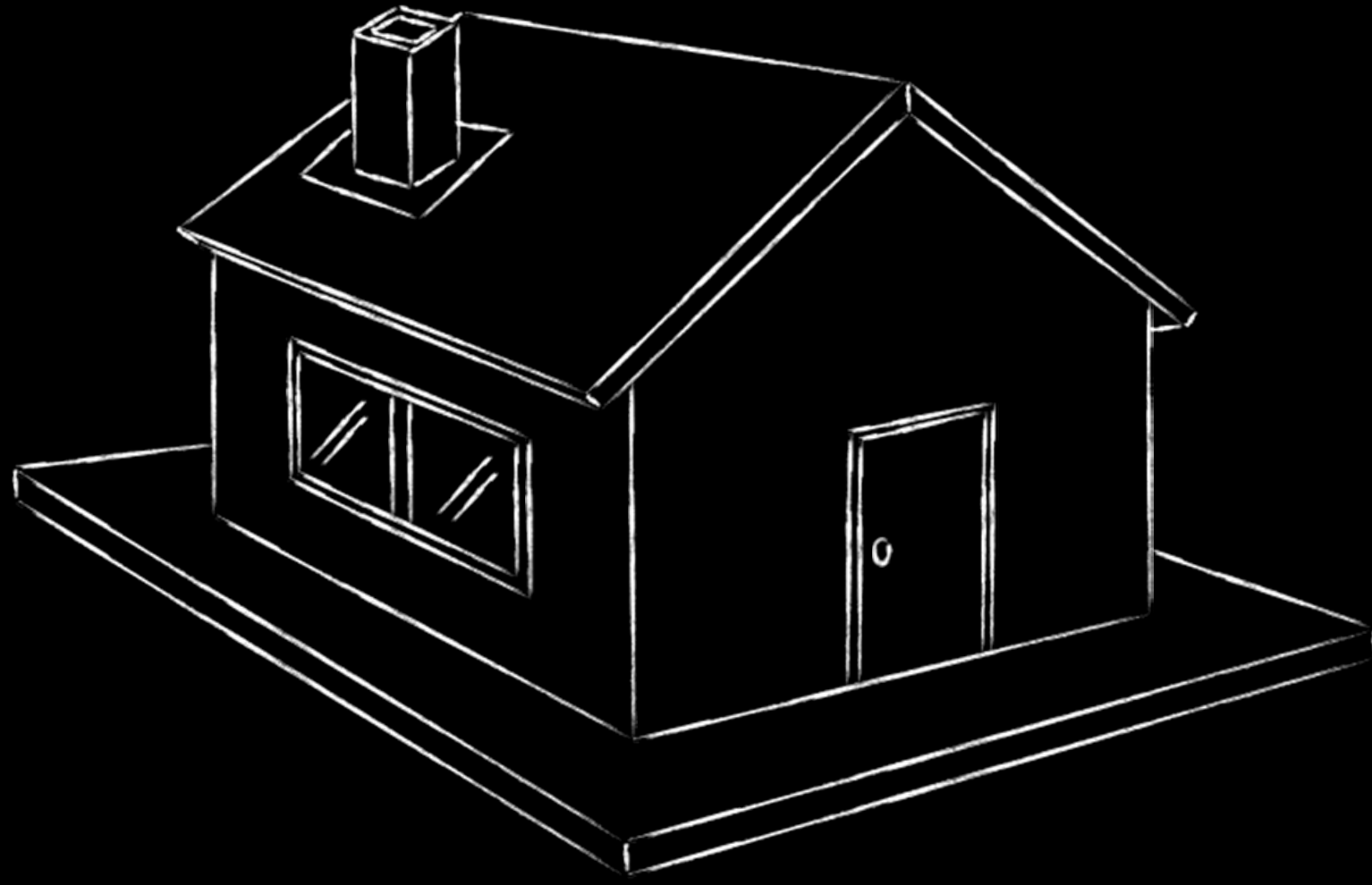

des prototypes simples...

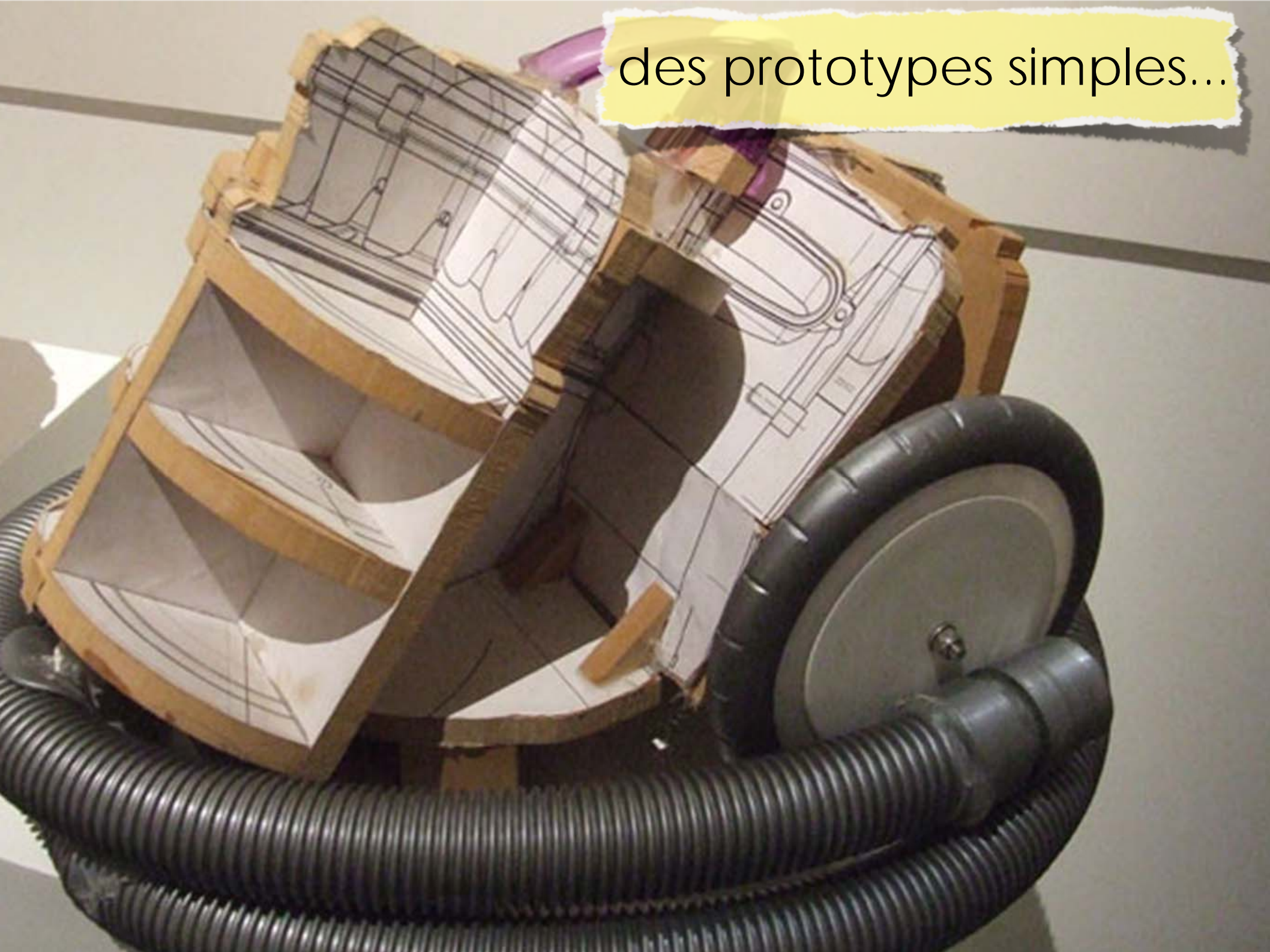

...permettent de mûrir un projet d'ingénierie complexe



on peut utiliser de la mousse...



... avant d'apporter la technologie



quelle place donner au
numérique ?

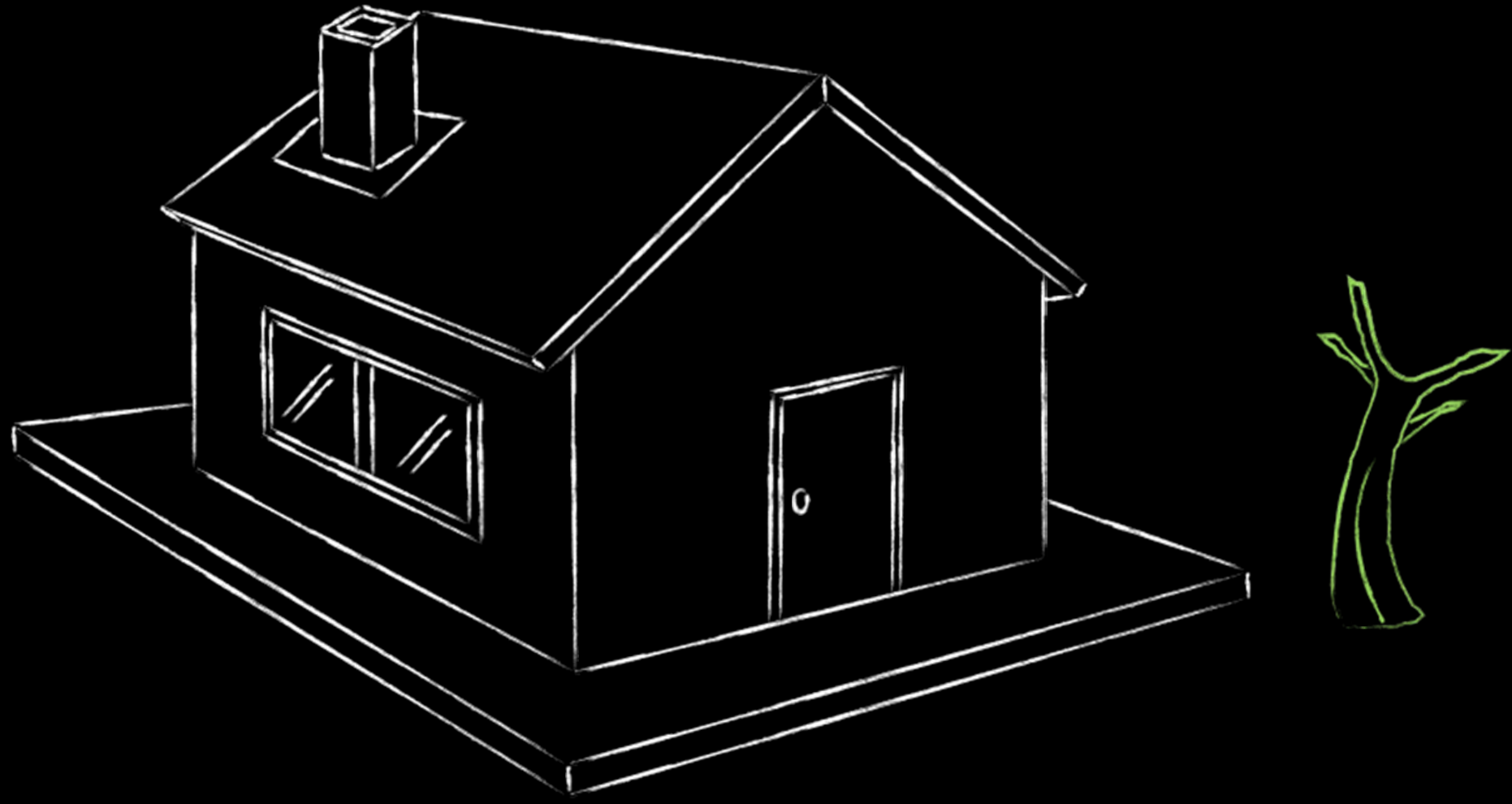

faites attention aux mondes numériques où tout est maîtrisé... il ne doit pas vous égarer !

Courrier
international

SITES

- Cartoons
- Presseurop
- Blogs

RUBRIQUES

- Planète presse
- Insolites
- Environnement
- Cinéma
- Sport

NOUS SUIVRE

- Newsletters
- Mobile
- Flux RSS
- Facebook
- Twitter

SE

-
-
-
-

FRANCE EUROPE AMÉRIQUES ASIE MOYEN-ORIENT AFRIQUE
ÉCONOMIE MULTIMÉDIA SCIENCES CULTURE

À LA UNE > [HEBDO N° 1021](#) - [AMÉRIQUES](#) - [ASIE](#) - [MOYEN-ORIENT](#)

ETATS-UNIS

Le pire ennemi du Pentagone s'appelle PowerPoint

L'armée américaine consacre de plus en plus de temps et de ressources à la présentation de sa tactique, au détriment de la réflexion stratégique.

25.05.2010 | Elisabeth Bumiller | [The New York Times](#)

The New York Times

© 2010 The New York Times

NEW YORK, TUESDAY, APRIL 27, 2010

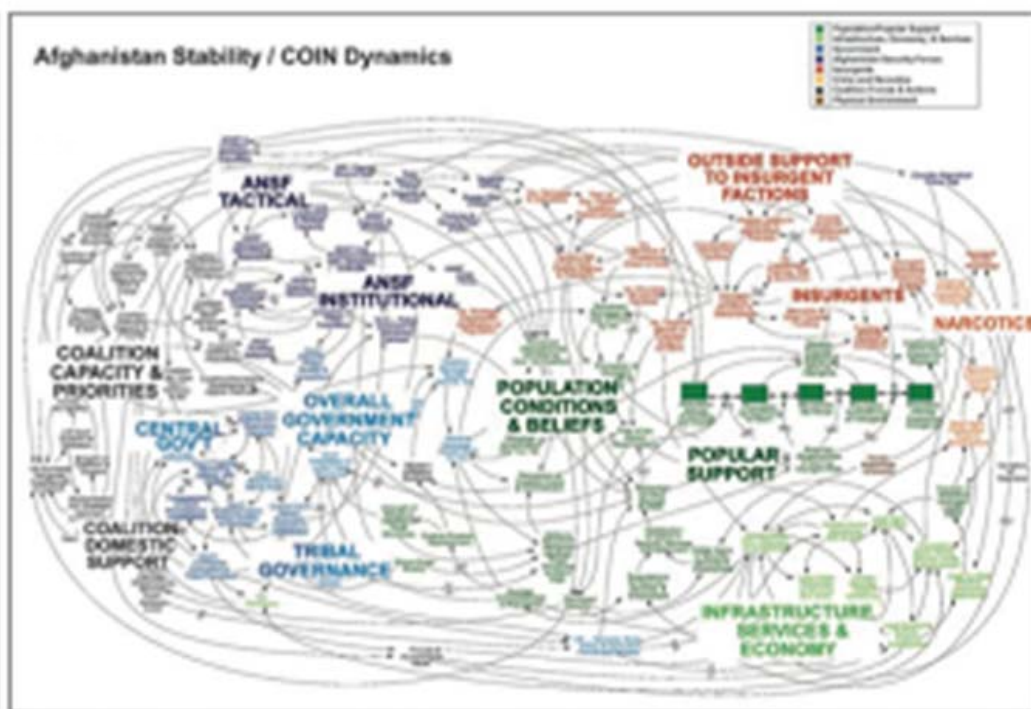

A Powerpoint diagram meant to portray the complexity of American strategy in Afghanistan succeeded in that aim. Upon seeing it, Gen. Stanley A. McChrystal said, "When we understood that slide, we'll have won the war," an adviser recalled.

le numérique permet l'itération au moindre coût

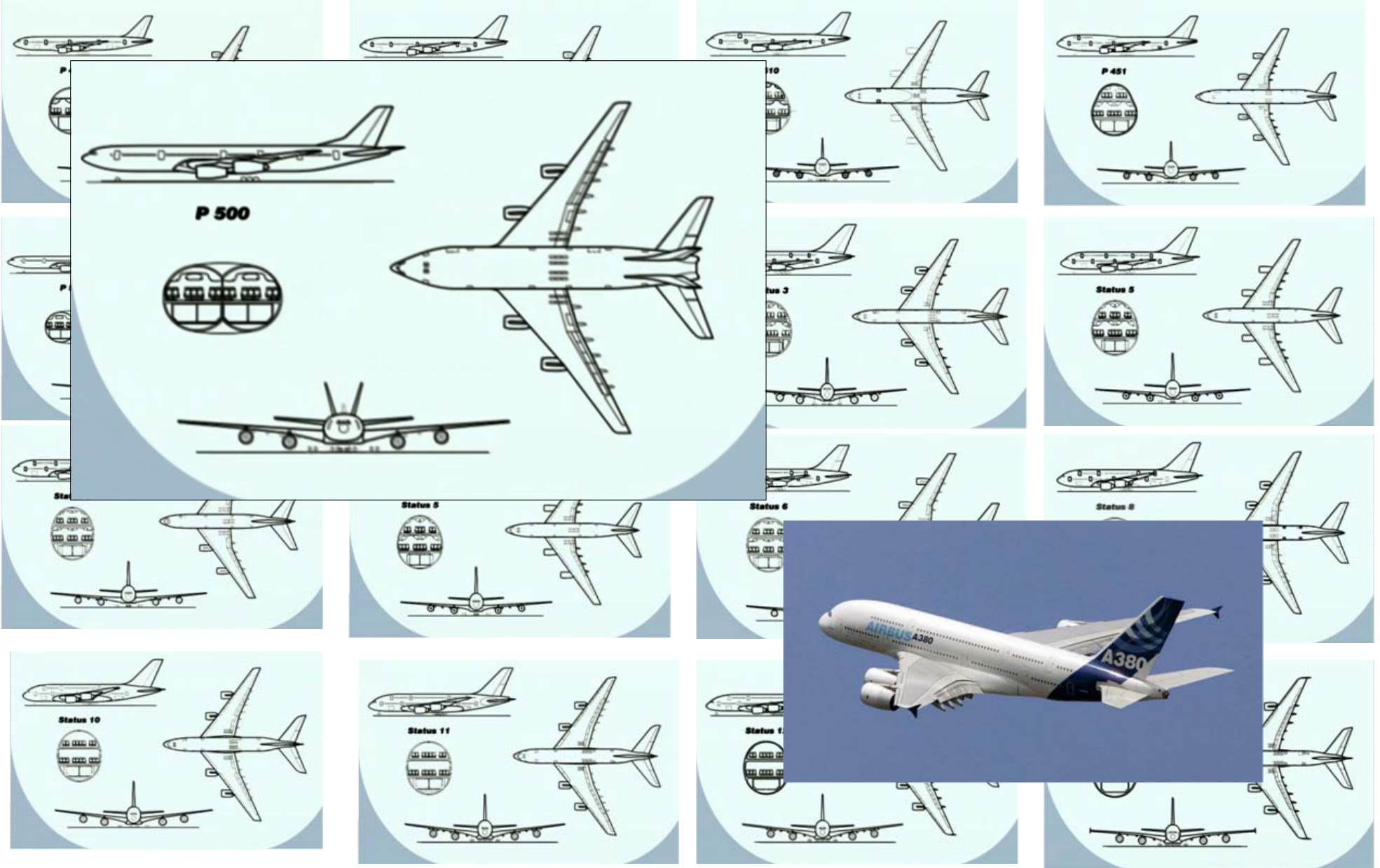

seulement si les outils sont adaptés !

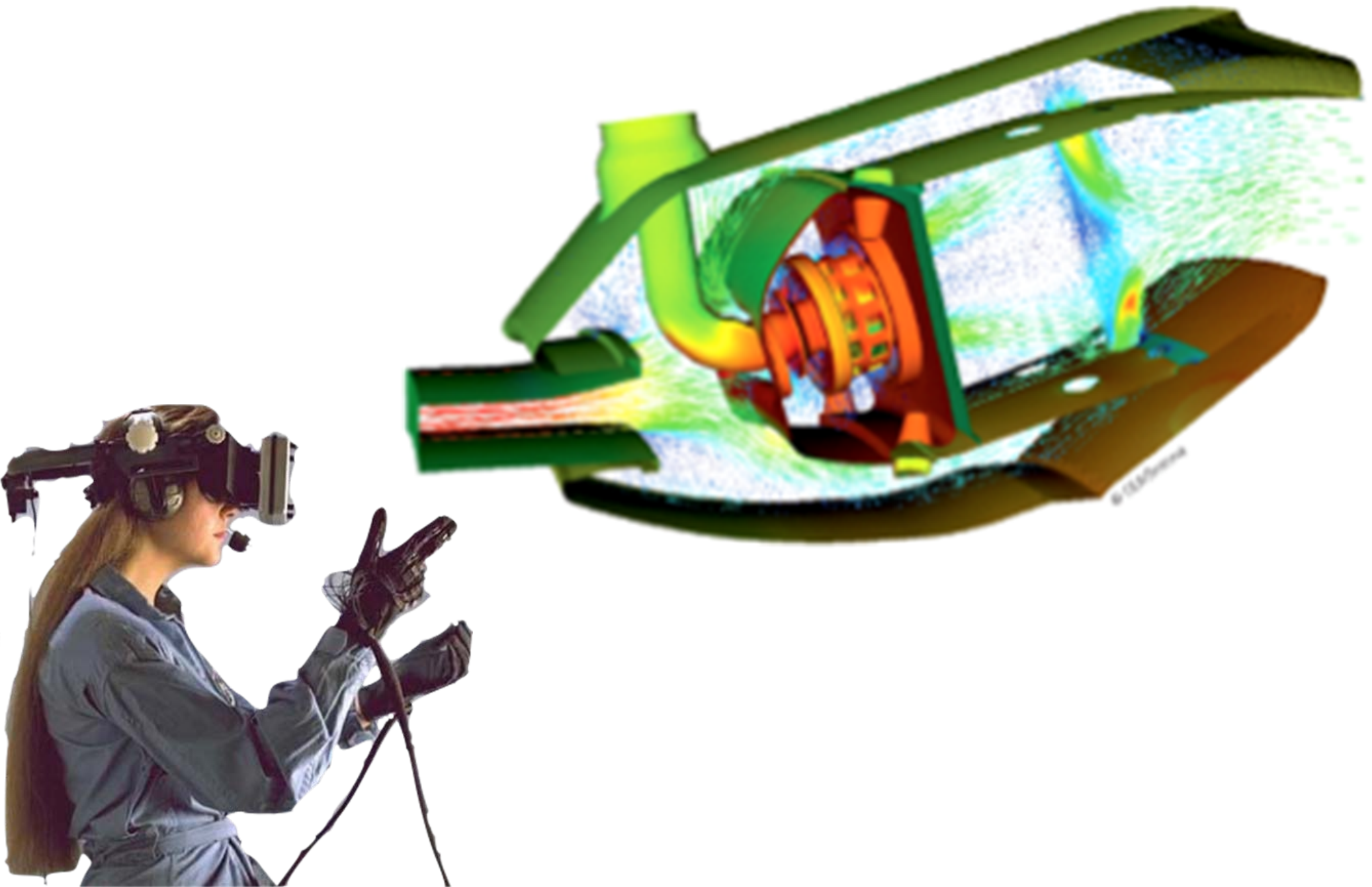

les modèles numériques sont parfois imparfaits sur certains aspects de l'ingénierie

les pièces sont toujours "fabricables"

les formes sont parfaites

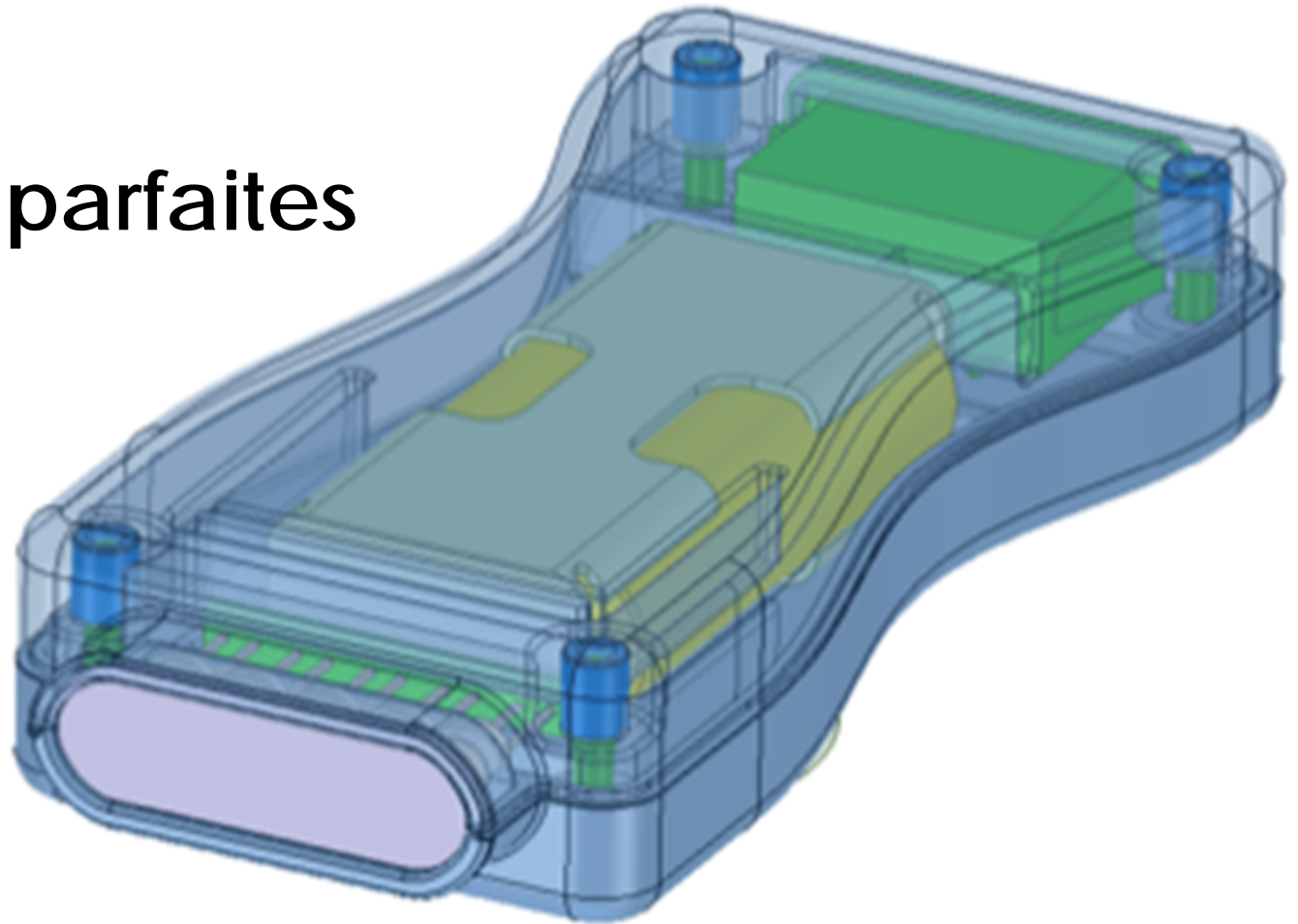

tout n'est pas modélisé : où sont les fils ?

le prototypage rapide comme alternative à la simulation

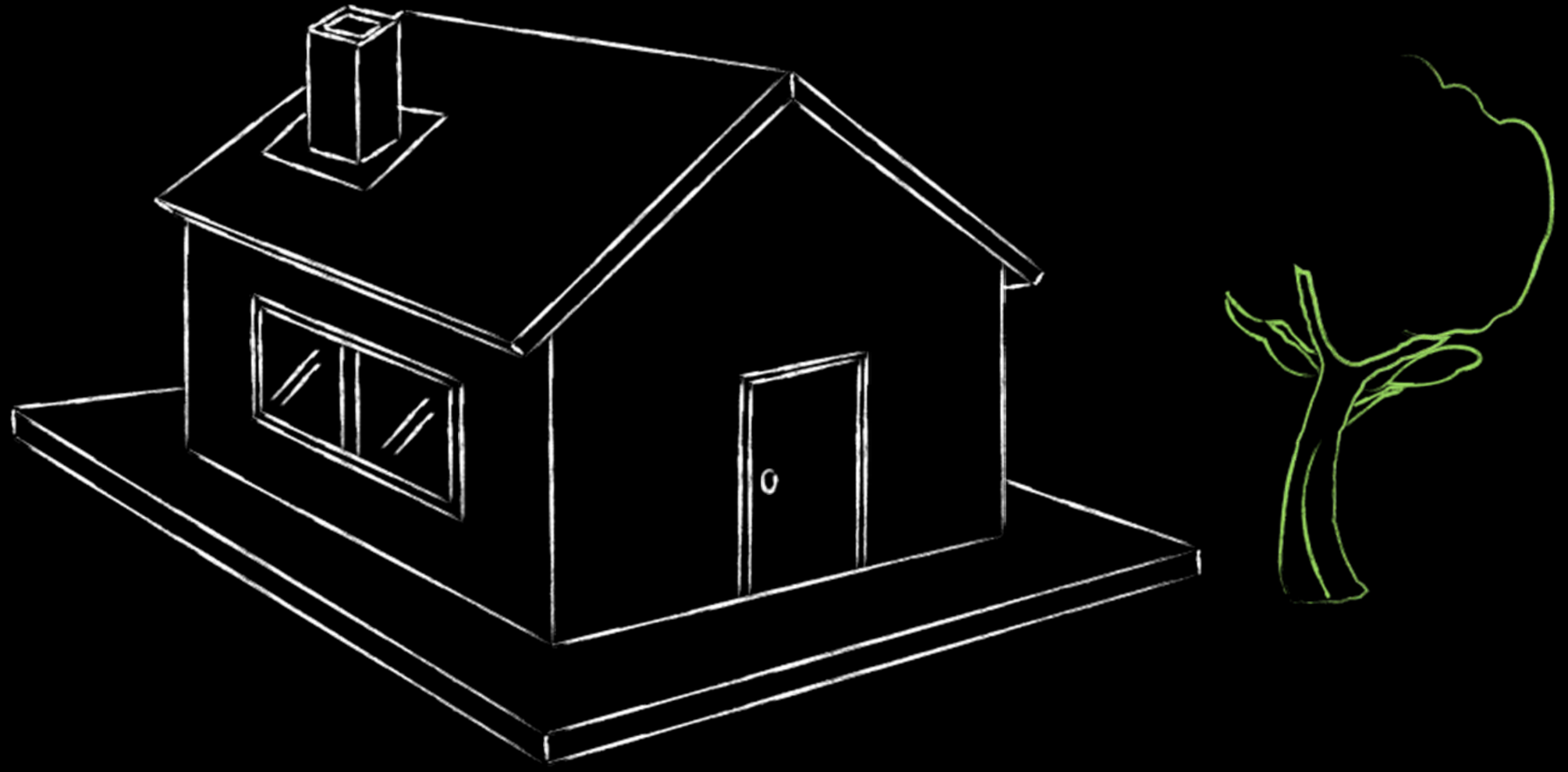

la fabrication de prototypes permet
de maîtriser les fondamentaux

de la manipulation

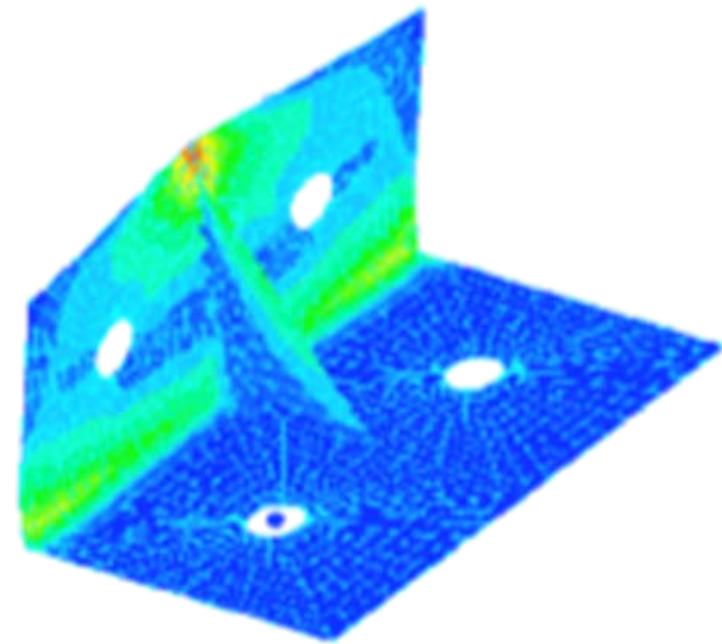
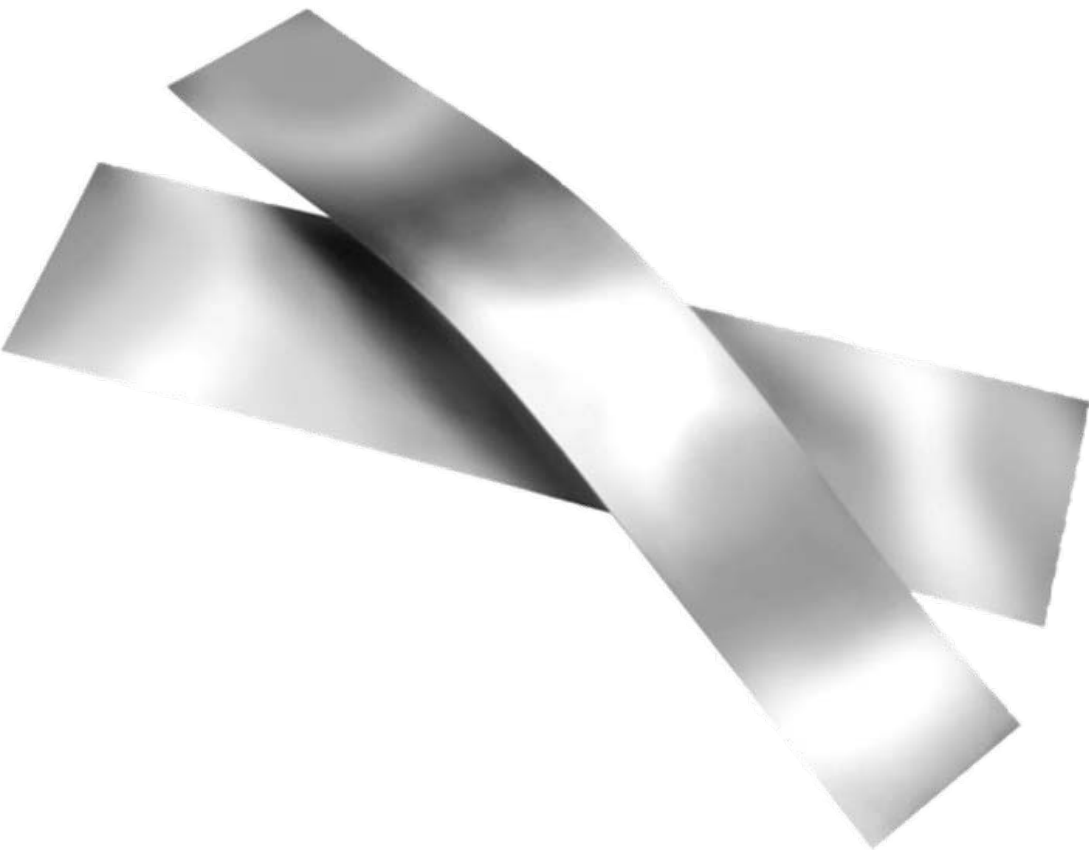

→ à la compréhension

pensez avec les mains,
fabriquez vos idées!

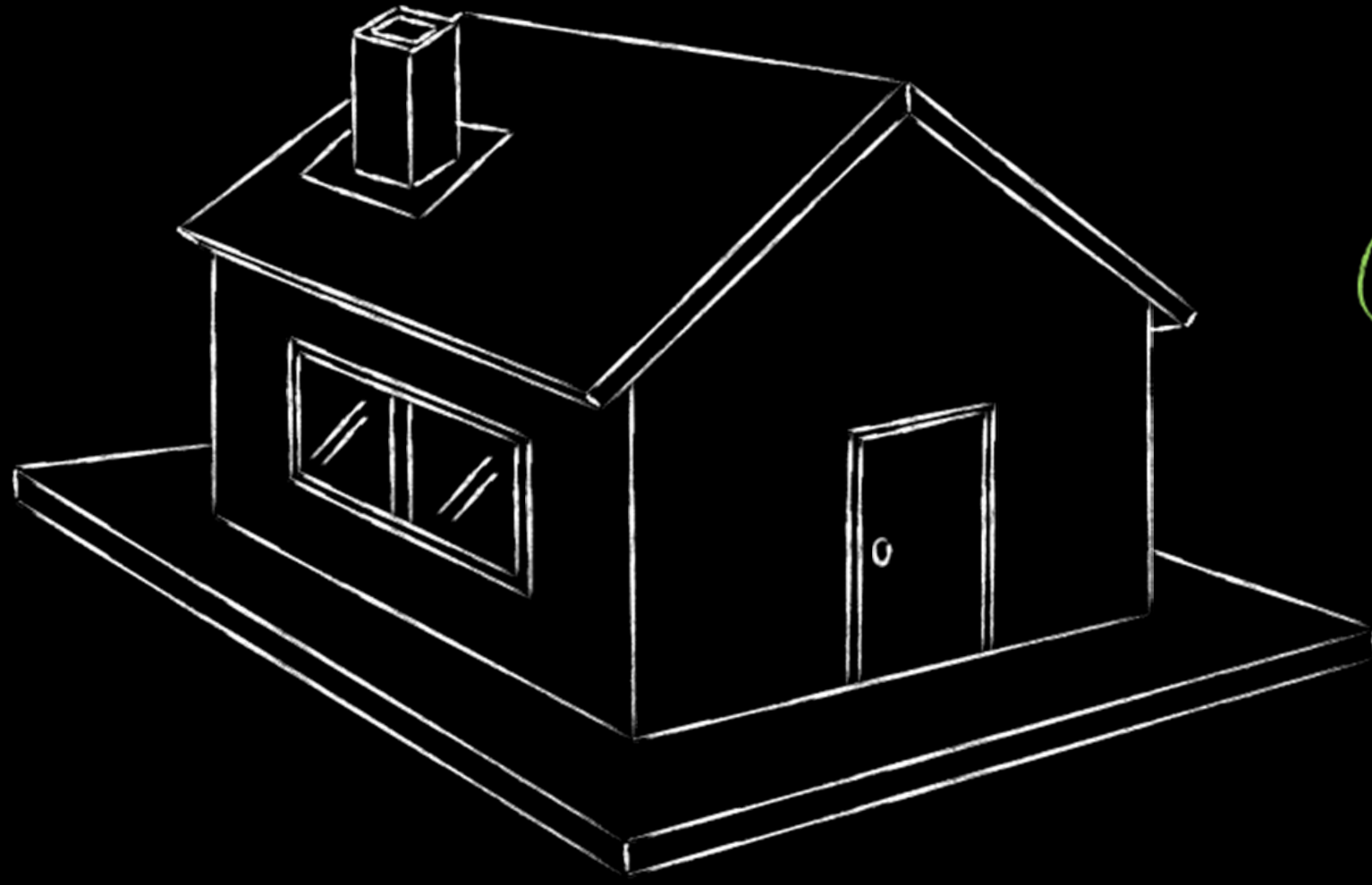

réhabilitons le garage,
vecteur d'innovation !



“la théorie et la pratique,
en théorie c’est pareil,
en pratique c’est différent”

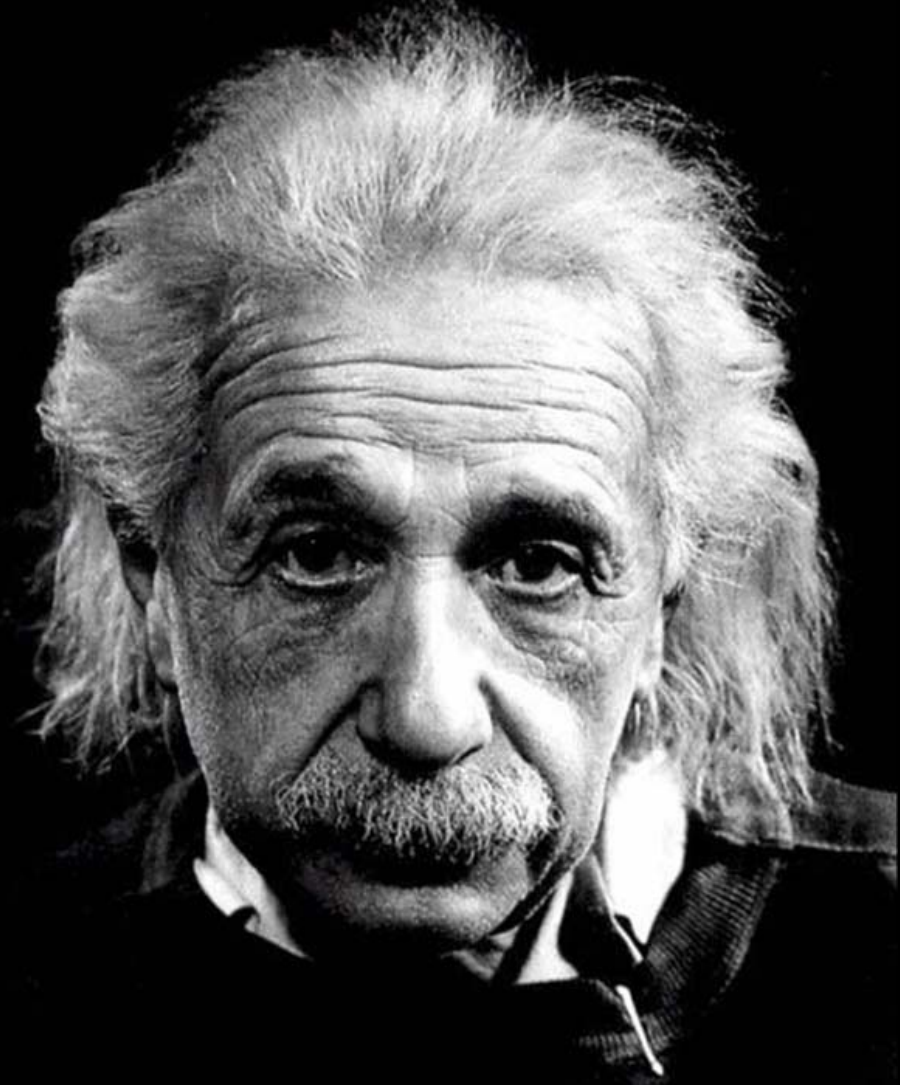

***Document présenté lors de la journée
« Fabriquons nos idées »
du programme CPI
Ecole Centrale Paris / ESSEC / Strate College***

Plus d'infos sur :

<http://www.fabriquonsnosidees.org>

<http://www.facebook.com/groups/fabriquonsnosidees/>

<http://www.creationdunproduitinnovant.com>

Contacts :

Pascal Morenton (Ecole Centrale Paris) - pascal.morenton@ecp.fr

Christophe Pennetier (ESSEC) - pennetier@essec.fr